



n.	1
kW	13
kcal/h	11.177
Btu/h	44.357



GN	2/1 650 x 530 mm (x 4 pos.)
mm	685 x 550 x 295 h
kW	7,8
kcal/h	6.708
Btu/h	26.614



TOT

kW	20,8
kcal/h	17.864
Btu/h	70.972



G30/G31 Kg/h	1,63
G20 m3/h	2,20
G25 m3/h	2,54



Kg 183

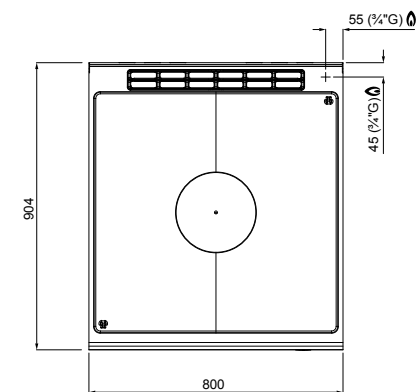
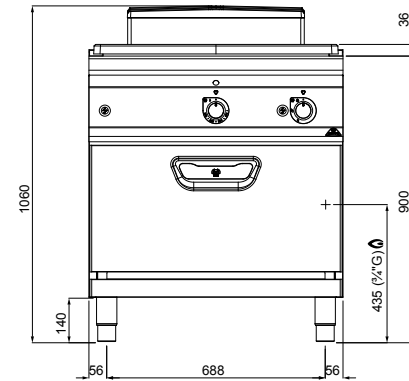

Piano di lavoro in acciaio inox AISI 304 con spessore 20/10, pannelli frontali e laterali in acciaio inox AISI 304, finitura Scotch Brite.

Piastra in ghisa di grandi dimensioni ad alto spessore con caratteristiche di elevata resistenza e distribuzione del calore a zone termiche differenziate: temperatura massima al centro e decrescente verso i bordi. Bruciatore centrale in ghisa a combustione ottimizzata, potenza massima 13 kW, con valvola di sicurezza a termocoppia e fiamma pilota protetta. Accensione piezoelettrica e rivestimento della camera di combustione in vermiculite, materiale ad alte prestazioni isolanti. Forno a gas con bruciatore a fiamma autostabilizzata posizionato sotto la suola nervata in acciaio e termostato regolabile da 160 a 280 °C. Camera forno in AISI 430, con supporti a 4 livelli e controporta stampata e nervata in acciaio inox.

Camino interno in acciaio inox e bruciatore in acciaio inox AISI 304. Maniglia con doppio stampo ad alta resistenza in acciaio inox AISI 304.

Worktop from AISI 304 stainless steel of 20/10 thickness, front and side panels from AISI 304 stainless steel and Scotch Brite finishing.

Large sized thick cast iron plate with high resistance and heat distribution in differentiated thermal areas: maximum temperature at the centre, decreasing towards the edges. Central cast iron burner with optimized combustion, 13 kW maximum power with thermocouple safety valve and protected pilot flame. Piezoelectric ignition and coating of the combustion chamber from vermiculite, a high performance insulating material.

Gas oven with self-stabilized flame burner positioned under the steel ribbed base and adjustable thermostat from 160 to 280 °C. Oven chamber from AISI 430 with 4-level supports and internal, pressed and ribbed door from stainless steel. Stainless steel internal chimney and burner from AISI 304 stainless steel. High resistance and double-pressed handle from AISI 304 stainless steel.

Plan de travail en acier inoxydable AISI 304 avec une épaisseur de 20/10, panneaux avant et latéraux en acier inoxydable AISI 304, finition Scotch Brite.

Plaque en fonte de grandes dimensions à haute épaisseur possédant des caractéristiques de résistance élevée et de distribution de la chaleur à zones thermiques différenciées: température maximale au centre et décroissante vers les bords. Brûleur central en fonte à combustion optimisée, puissance maximum de 13 kW, avec soupape de sécurité à thermocouple et veilleuse protégée. Allumage piézoélectrique et revêtement de la chambre de combustion en vermiculite, un matériel ayant de hautes prestations d'isolation.

Four à gaz avec brûleur à flamme autostabilisée positionné sous la sole nervurée en acier et thermostat réglable de 160 à 280 °C. Chambre du four en AISI 430, avec supports à 4 niveaux et contreporte moulée et nervurée en acier inoxydable. Cheminée interne en acier inoxydable et brûleur en acier inoxydable AISI 304. Poignée double moule à haute résistance en acier inoxydable inox AISI 304.

Arbeits Tisch aus rostfreiem Edelstahl AISI 304, Stärke 20/10, Vorder- und Seitenwände aus rostfreiem Edelstahl AISI 304, Ausführung Scotch Brite.

Große Glühplatte aus besonders widerstandsfähigem Gusseisen mit hoher Materialstärke, mit differenzierten Wärmezonen: maximale Temperatur in der Mitte, zum Rand hin abnehmend. Mittlerer Brenner aus Gusseisen mit optimierter Verbrennung, maximale Leistung 13 kW, mit Sicherheitsventil mit Thermoelement und geschützter Zundflamme. Piezoelektrische Zündung und Verkleidung des Verbrennungsraumes aus Vermiculit, einem Material mit ausgezeichneten Isoliereigenschaften. Gasbackofen mit Brenner mit selbst-stabilisierender Flamme unterhalb der gerippten Bodenplatte aus Stahl, Temperaturregler einstellbar von 160 bis 280 °C. Backraum aus AISI 430, mit Halterungen auf 4 Ebenen und gestanzter und gerippter Innentür aus rostfreiem Edelstahl. Interner Kamin aus rostfreiem Edelstahl und Brenner aus rostfreiem Stahl AISI 304. Doppelt gestanzte, besonders widerstandsfähige Griff aus rostfreiem Edelstahl AISI 304.