

mod. **COU94BTP** | cod. 06605000

mod. **COU94BTPR** | cod. 06605010

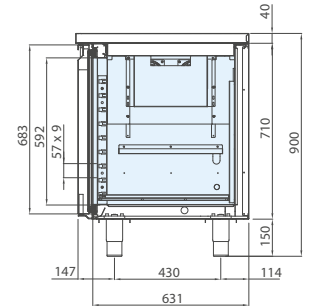
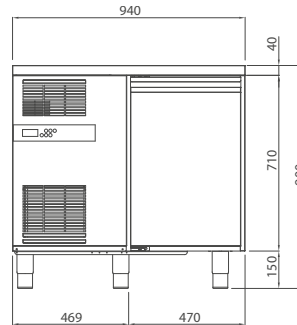

ES ESPECIFICACIONES TÉCNICAS

Temperatura disponible (°C)	Dimensiones A x P x A (mm)	Dimen. del embalaje A x P x A (mm)	Gas refrigerante	Volumen neto (L)	Clase climática	Clase energética	Absorción de energía (W)	Tensión de alimentación	Consumo anual (kWh/año)
-18 / -22	940x700x900	1370x750x1100	R290	96	5	D	240	230 V / 50 Hz	2044

ES CARACTERÍSTICAS TÉCNICAS Y FUNCIONALES

- Mesa refrigerada con superficie de trabajo de acero inoxidable AISI 304
- Estructura completamente de acero. Interior, paredes y puerta de acero inoxidable AISI 304
- Motor dentro del compartimento técnico
- Refrigeración ventilada forzada con evaporadores protegidos situados entre los compartimentos
- Aislamiento de 60 mm de poliuretano inyectado HFO a alta presión con una densidad de 42 kg/m³
- Testado con temperatura del ambiente de trabajo externa hasta 43 °C, eficiencia equivalente a la clase energética 5
- Desescarche automático con resistencia eléctrica
- Evaporación automática del agua de condensación mediante intercambiador de calor de cobre
- Medidas internas GN 1/1
- Bisagras puertas con sistema de cierre automático
- Juntas magnéticas de puertas y cajones fáciles de extraer
- Esquinas internas redondeadas y piezas extraíbles para facilitar la limpieza
- Detección de la temperatura mediante sensor Termistore (sonda NTC)
- Evaporador pintado por cataforesis con alta resistencia a la corrosión
- Patas de acero inoxidable de altura regulable

COU94BTPR - cod. 06605010: versión con superficie de trabajo redondeada

ACCESORIOS

- Rejillas de acero inoxidable GN 1/1
- Par de guías de acero inoxidable en "U"
- Kit 4/6 ruedas
- Cerradura puerta con llaves
- Cuba fregadero encima del compartimento del motor
- Cajón encima del compartimento del motor
- Cajonera con 2 cajones medianos (1/2+1/2 - 1/3+2/3 - 1/3+1/3+1/3)

