



mod. **E6MB** | cod. 15040000 Display touch 7" 10 kW - Bojler 9 kW | 380-415 V3N~50/60Hz
220-240 V3~50/60Hz + 270 °C 132 Kg**STANDARD**

6 brytfann 1/1 GN - Bojler - Moduł Wi-Fi - Wyciągany natrysk - Automatyca mycia komory pieca

OPTIONAL

5 form do pieczenia 60x40 cm

Piec połączony z bojlerem dla 6 brytfann 1/1 GN lub 5 form do pieczenia 60 x 40 cm.

Panel kontrolny z display TOUCH o dużej rozdzielczości, 7", kolorowy, wielojęzyczny.

System dystrybucji powietrza: wentylator z automatyczną inwersją rotacji oraz 10 różnych prędkości.

Piec, oprócz automatycznego parownika, który doprowadza parę bezpośrednio do komory, zapewnia również doskonałą jednolitość gotowanych potraw, a to dzięki sterowanej cyrkulacji gorącego powietrza, oraz dzięki możliwości gotowania w środowisku nasyconym aktywną parą zapewnioną przez generator pary (bojler) umieszczony na zewnątrz komory gotowania, lecz wewnątrz struktury pieca. Podgrzewanie wstępne wyższe o 13% od ustawionej temperatury gotowania (T max 304 °C).

Tryb gotowania: automatyczny (8 kategorii potraw i 72 ustawionych wstępnie wariantów); programy (istnieje możliwość zapisania i zorganizowania do 48 programów gotowania); ręczny (cykl pary, konwekcja i mieszany); cykle specjalne (menu à la carte, odgrzewanie, zaczyny, chłodzenie i mycie).

Funkcje specjalne: "menu à la carte" dla jednoczesnego gotowania z użyciem wielu brytfann.

Wejście USB dla pobierania danych HACCP, programów i ustawień. Dostępne połączenie Wi-Fi.

Sonda z 4 czujnikami dla pomiaru temperatury w środku.

Zintegrowany system mycia z ręcznym odkamienianiem bojlera.

Trzy odmienne programy automatycznego mycia komory (delikatny, średni, mocny), oraz system płukania „impulsowego” umożliwiają zredukowane zużycie energii i wody, oraz zmniejszone używanie chemicznych detergentów.

PL CHARAKTERYSTYKI KONSTRUKCYJNE

- Drzwi z podwójnym żaroodpornym szkłem, oświetlenie komory przy pomocy dwóch lamp Led. Wewnętrzne szyby otwierane
- Wewnętrzna komora bez połączeń, zaokrąglone kąty dla maksymalnej higieny i łatwego czyszczenia
- Struktura komory pieca wykonana całkowicie ze stali nierdzewnej inox AISI 304, grubość 10/10
- Przedni dostęp do karty kontroli w celu łatwiejszej konserwacji
- Zintegrowany natrysk z automatycznym systemem wycofywania się, dla szybkiego płukania
- Stopień protekcji przed wodą IPX4
- Piec jest dostarczany razem ze strukturą nośną dla brytfann GN 1/1 wykonaną z okrągłych rur INOX, odstęp 70 mm

PL CHARAKTERYSTYKI TECHNICZNE I FUNKCJONALNE

- Interfejs touch screen 7 cali z dużą rozdzielczością (przetłumaczony na 13 języków)
- Wbudowany bojler dla precyzyjnej kontroli wilgotności i temperatury w oparciu o wybrane ustawienia
- Gotowanie konwekcyjne (50 °C - 270 °C): idealne dla gotowania potraw z niskim stopniem wilgotności
- Gotowanie w cyklu mieszanym (40 °C - 270 °C): połączenie ciepła konwekcji i pary umożliwia stworzenie środowiska gotowania z kontrolowaną wilgotnością, przyspieszając proces gotowania i redukując utratę wagi
- Gotowanie na parze (30 °C - 130 °C): idealne dla gotowania próżniowego, odgrzewania, gotowania delikatnego, owoców morza i warzyw
- Tryb automatyczny zawiera 8 kategorii potraw (dania pierwsze, mięso, drób, ryby, warzywa, ciasta, zaczniki, jajka) z zainstalowanymi wstępnie 72 wariantami. Wizualizacja w czasie rzeczywistym parametrów gotowania. Możliwość personalizacji i zapisania w pamięci pieca 48 receptur, w celu używania tego samego przepisu
- Gotowanie z Delta T: gotowanie z użyciem sondy dla potraw i utrzymaniem ustawionej wstępnie różnicy temperatur pomiędzy środkiem potrawy i komorą gotowania
- Cykle specjalne: Menu à la carte - Odgrzewanie w brytfannie, lub na talerzu - Odczyny - Chłodzenie - Mycie
- Funkcja à la carte dla zarządzania różnymi cyklami gotowania w tym samym czasie, zwiększona wszechstronność i gwarancja doskonałych rezultatów
- Wentylator z 10 poziomami prędkości od 600 do 2800 obrotów/min i ze wsteczną rotacją dla optymalnej jednorodności. W przypadku otwarcia drzwi, wentylator zatrzyma się w mniej niż 5 sekund
- Sonda szpilkowa z 4 czujnikami dla maksymalnej precyzji i kontroli gotowania
- Automatem funkcja szybkiego chłodzenia i podgrzewania wstępnego
- Funkcja mycia z użyciem detergentu i płynów nablyszczających, które są pobierane automatycznie przy pomocy odpowiednich pomp
- Wejście USB dla pobierania danych HACCP, programów i ustawień
- Pojemność: 6 GN 1/1 Lub 5 Euronorm 60 x 40 cm. Maksymalny ładunek: 18 kg
- Przystosowane dla połączenia w czasie rzeczywistym z podłączonymi zdalnie urządzeniami, oraz do monitorowania danych

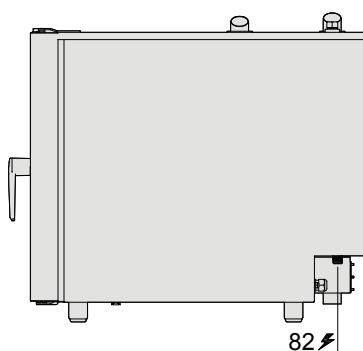
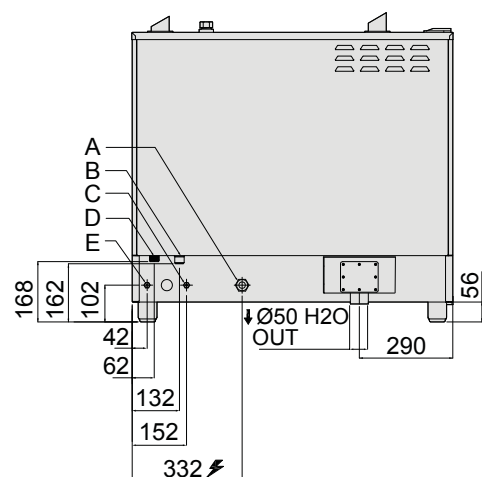
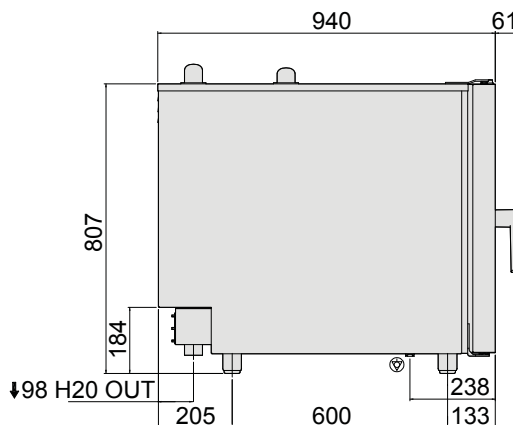
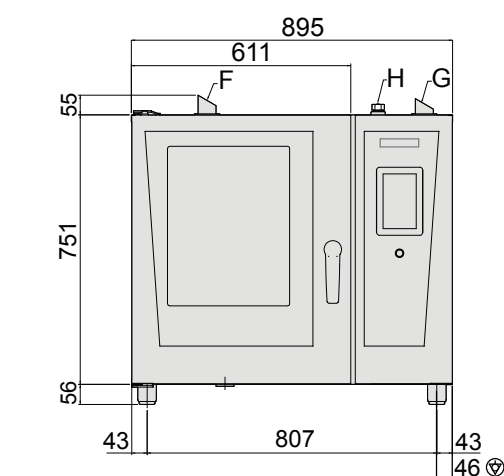

INSTALACJA

Wolna przestrzeń:

5 centymetrów z tyłu i z lewej strony

Przeźródleń zalecana dla dostępu w celu konserwacji:

50 centymetrów z prawej strony

ELEKTRYCZNE

Napięcie zasilania:

380-415 V3N~50/60 Hz

220-240 V3~50/60 Hz

Zainstalowana fabrycznie

moc: 10 kW

WODA

Złącze wody: 3/4"

Ciśnienie, bar min/max:

1.5 - 3 bar

Rozładunek Ø: 50mm

Berto's zaleca używanie systemów uzdatniania wody w oparciu o specyficzne testy odnośnie stanu wody. Odnośnie szczegółowych informacji o jakości wód odsyłamy do instrukcji instalacji.