

mod. CAB700TN | kod. 06200000

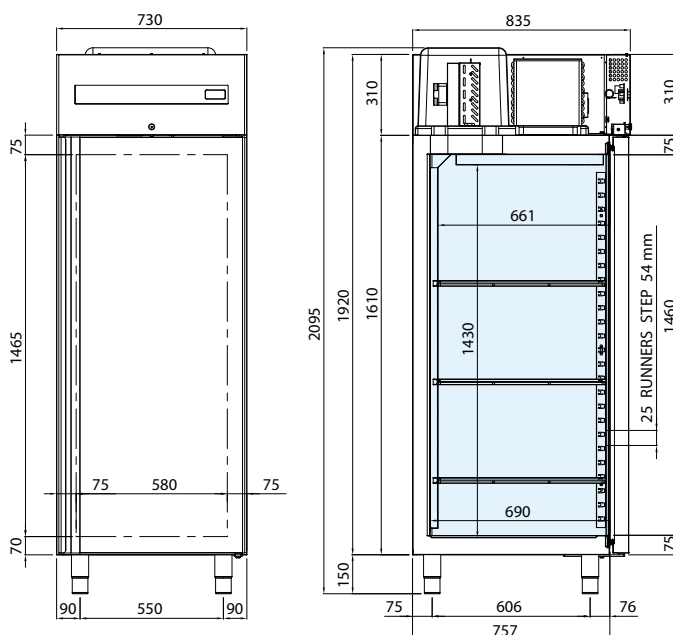

PL SPECYFIKACJE TECHNICZNE

Dostępna temperatura (°C)	Wymiary S x G x W (mm)	Wymiary opakowań S x G x W (mm)	Gazu chłodniczego	Objętości użytkowej (L)	Klasa klimatyczna	Klasa energetyczna	Pobór prądu (W)	Napięcie zasilania	Roczne zużycia (kWh/rok)
-2 / +8	730 x 835 x 2095	800 x 900 x 2300	R290	465	5	B	205	220-240 V / 50 Hz	402

PL CHARAKTERYSTYKI TECHNICZNE I FUNKcjONALNE

- Chłodzona szafa, frupa monobloku, tropikalna i łatwo wyciągana z gniazda, wymuszone chłodzenie gazem R290
- Struktura całkowicie ze stali. Wnętrze, ściany i drzwi ze stali nierdzewnej inox AISI 304
- Przetestowana przy roboczej temperaturze środowiskowej do 43 °C, wydajność odpowiadająca klasie klimatycznej 5
- Izolacja o grubości 75 mm z wstrzykiwanego pod wysokim ciśnieniem poliuretanu HFO o gęstości 42 kg/m³
- Odczyt temperatury przy pomocy czujnika Termistore (sondy NTC)
- Kontrola funkcjonowania przy pomocy cyfrowego panelu „touch”
- Odmrażanie automatyczne z gorącym gazem
- Automatyczne odparowywanie wody kondensatu przy pomocy wymiennika ciepła ze miedź
- Drzwi otwierane w trybie odwracalnym z automatycznym zamknięciem i stałą pozycją otwarcia 100°
- Zawiasy z automatycznym systemem zamykania
- Łatwo wyciągalne uszczelki magnetyczne
- Prowadnice w kształcie „U” i regulowane i wyciągalne stojaki dla rusztów
- Zaokrąglone kąty wewnętrzne umożliwiające łatwe czyszczenie
- Parownik pomalowany metodą kateforezy, wysoce wytrzymały na korozję
- 3 seryjne ruszty z polietylenu GN 2/1
- Stopki ze stali nierdzewnej inox z nastawną wysokością
- Zamek z kluczem oraz światło umieszczone pod panelem sterowania

AKCESORIA

- Para prowadnic ze stali nierdzewnej inox w kształcie „U”
- Ruszty ze stali nierdzewnej inox GN 2/1
- Pojemnik z polipropylenu 600 x 400 mm
- Ruszty ze stali nierdzewnej 600 x 400 mm
- Para prowadnic ze stali nierdzewnej inox w formie „L” dla rusztów 600 x 400 mm
- Zestaw 600 x 400 mm
- Światła LED
- Zestaw 4 kół

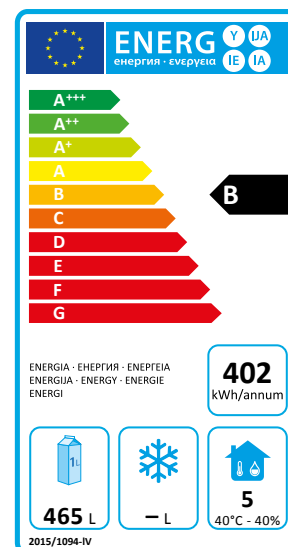

mod. CAB700BT | kod. 06200010

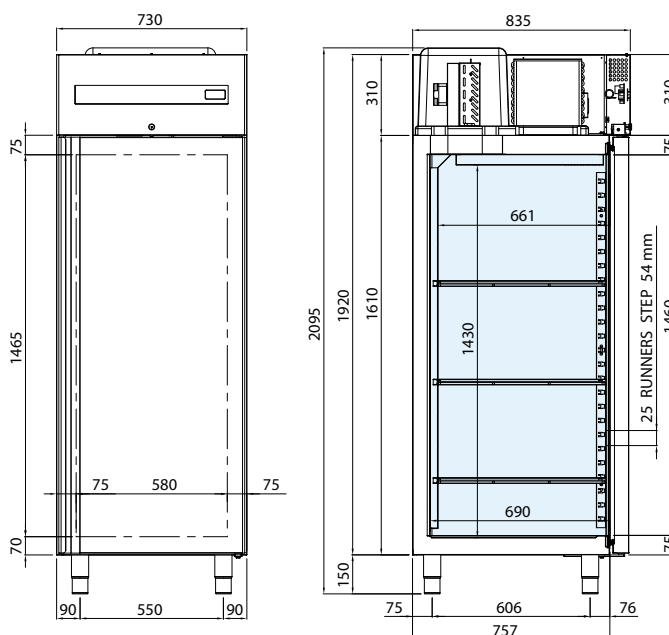

PL SPECYFIKACJE TECHNICZNE

Dostępna temperatura (°C)	Wymiary S x G x W (mm)	Wymiary opakowań S x G x W (mm)	Gazu chłodniczego	Objętości użytkowej (L)	Klasa klimatyczna	Klasa energetyczna	Pobór prądu (W)	Napięcie zasilania	Roczne zużycia (kWh/rok)
-18 / -22	730 x 835 x 2095	800 x 900 x 2300	R290	465	5	D	530	220-240 V / 50 Hz	2117

PL CHARAKTERYSTYKI TECHNICZNE I FUNKcjONALNE

- Chłodzona szafa, frupa monobloku, tropikalna i łatwo wyciągana z gniazda, wymuszone chłodzenie gazem R290
- Struktura całkowicie ze stali. Wnętrze, ściany i drzwi ze stali nierdzewnej inox AISI 304
- Przetestowana przy roboczej temperaturze środowiskowej do 43 °C, wydajność odpowiadająca klasie klimatycznej 5
- Izolacja o grubości 75 mm z wstrzykiwanego pod wysokim ciśnieniem poliuretanu HFO o gęstości 42 kg/m³
- Odczyt temperatury przy pomocy czujnika Termistore (sondy NTC)
- Kontrola funkcjonowania przy pomocy cyfrowego panelu „touch”
- Odmrażanie automatyczne z gorącym gazem
- Automatyczne odparowywanie wody kondensatu przy pomocy wymiennika ciepła ze miedź
- Drzwi otwierane w trybie odwracalnym z automatycznym zamknięciem i stałą pozycją otwarcia 100°
- Zawiasy z automatycznym systemem zamykania
- Łatwo wyciągalne uszczelki magnetyczne
- Prowadnice w kształcie „U” i regulowane i wyciągalne stojaki dla rusztów
- Zaokrąglone kąty wewnętrzne umożliwiające łatwe czyszczenie
- Parownik pomalowany metodą kateforezy, wysoce wytrzymały na korozję
- 3 seryjne ruszty z polietylenu GN 2/1
- Stopki ze stali nierdzewnej inox z nastawną wysokością
- Zamek z kluczem oraz światło umieszczone pod panelem sterowania

AKCESORIA

- Para prowadnic ze stali nierdzewnej inox w kształcie „U”
- Ruszty ze stali nierdzewnej inox GN 2/1
- Pojemnik z polipropylenu 600 x 400 mm
- Ruszty ze stali nierdzewnej 600 x 400 mm
- Para prowadnic ze stali nierdzewnej inox w formie „L” dla rusztów 600 x 400 mm
- Zestaw 600 x 400 mm
- Światła LED
- Rura hakowa dla mięsa
- Zestaw 4 kół

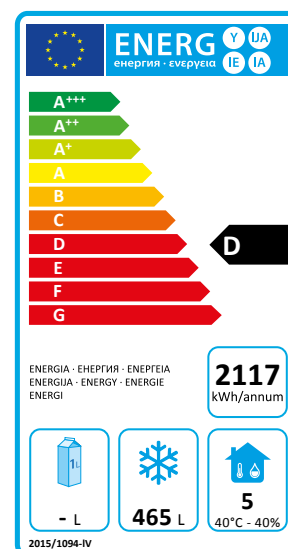

mod. CAB700TN2P | kod. 06200020

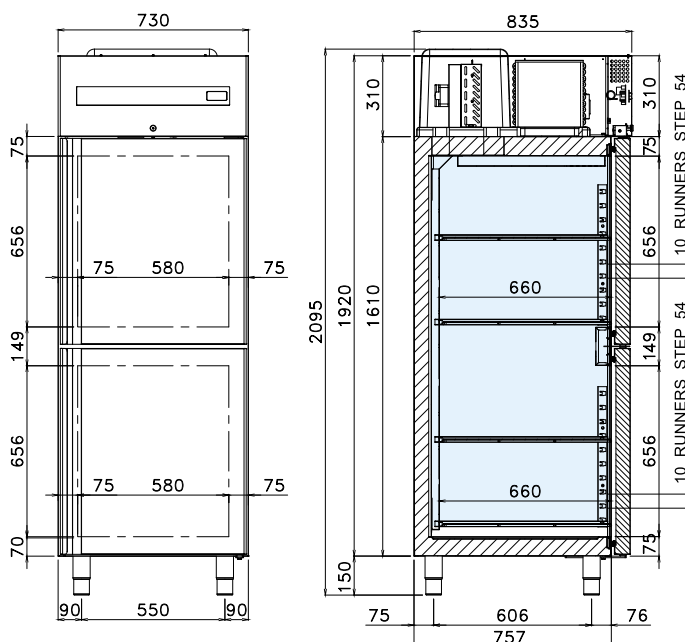

PL SPECYFIKACJE TECHNICZNE

Dostępna temperatura (°C)	Wymiary S x G x W (mm)	Wymiary opakowań S x G x W (mm)	Gazu chłodniczego	Objętości użytkowej (L)	Klasa klimatyczna	Klasa energetyczna	Pobór prądu (W)	Napięcie zasilania	Rocznego zużycia (kWh/rok)
-2 / +8	730 x 835 x 2095	800 x 900 x 2300	R290	465	5	B	205	220-240 V / 50 Hz	442

PL CHARAKTERYSTYKI TECHNICZNE I FUNKcjONALNE

- Chłodzona szafa, frupa monobloku, tropikalna i łatwo wyciągana z gniazda, wymuszone chłodzenie gazem R290
- Struktura całkowicie ze stali. Wnętrze, ściany i drzwi ze stali nierdzewnej inox AISI 304
- Przetestowana przy roboczej temperaturze środowiskowej do 43 °C, wydajność odpowiadająca klasie klimatycznej 5
- Izolacja o grubości 75 mm z wstrzykiwanego pod wysokim ciśnieniem poliuretanu HFO o gęstości 42 kg/m³
- Odczyt temperatury przy pomocy czujnika Termistore (sondy NTC)
- Kontrola funkcjonowania przy pomocy cyfrowego panelu „touch”
- Odmrażanie automatyczne z gorącym gazem
- Automatyczne odparowywanie wody kondensatu przy pomocy wymiennika ciepła ze miedzi
- Drzwi otwierane z automatycznym zamknięciem i stałą pozycją otwarcia 100°
- Zawiasy z automatycznym systemem zamykania
- Łatwo wyciągalne uszczelki magnetyczne
- Prowadnice w kształcie „U” i regulowane i wyciągalne stojaki dla rusztów
- Zaokrąglone kąty wewnętrzne umożliwiające łatwe czyszczenie
- Parownik pomalowany metodą kateforezy, wysoce wytrzymały na korozję
- 4 seryjne ruszty z polietylenu GN 2/1
- Stopki ze stali nierdzewnej inox z nastawną wysokością
- Zamek z kluczem oraz światło umieszczone pod panelem sterowania

AKCESORIA

- Para prowadnic ze stali nierdzewnej inox w kształcie „U”
- Ruszty ze stali nierdzewnej inox GN 2/1
- Pojemnik z polipropylenu 600 x 400 mm
- Ruszty ze stali nierdzewnej 600 x 400 mm
- Para prowadnic ze stali nierdzewnej inox w formie „L” dla rusztów 600 x 400 mm
- Zestaw 600 x 400 mm
- Światła LED
- Rura hakowa dla mięsa
- Zestaw 4 kół

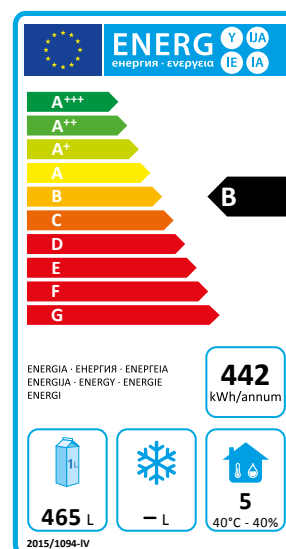

mod. CAB700BT2P | kod. 06200030

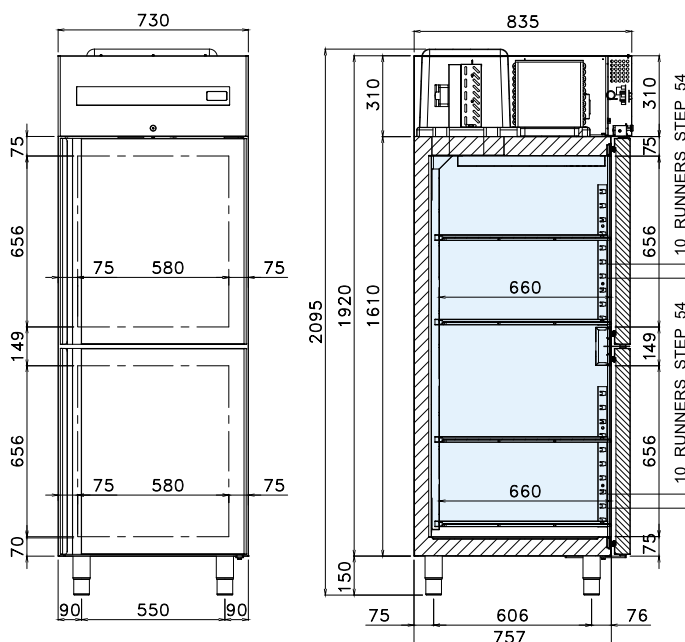

PL SPECYFIKACJE TECHNICZNE

Dostępna temperatura (°C)	Wymiary S x G x W (mm)	Wymiary opakowań S x G x W (mm)	Gazu chłodniczego	Objętości użytkowej (L)	Klasa klimatyczna	Klasa energetyczna	Pobór prądu (W)	Napięcie zasilania	Rocznego zużycia (kWh/rok)
-18 / -22	730 x 835 x 2095	800 x 900 x 2300	R290	465	5	D	530	220-240 V / 50 Hz	2435

PL CHARAKTERYSTYKI TECHNICZNE I FUNKcjONALNE

- Chłodzona szafa, frupa monobloku, tropikalna i łatwo wyciągana z gniazda, wymuszone chłodzenie gazem R290
- Struktura całkowicie ze stali. Wnętrze, ściany i drzwi ze stali nierdzewnej inox AISI 304
- Przetestowana przy roboczej temperaturze środowiskowej do 43 °C, wydajność odpowiadająca klasie klimatycznej 5
- Izolacja o grubości 75 mm z wstrzykiwanego pod wysokim ciśnieniem poliuretanu HFO o gęstości 42 kg/m³
- Odczyt temperatury przy pomocy czujnika Termistore (sondy NTC)
- Kontrola funkcjonowania przy pomocy cyfrowego panelu „touch”
- Odmrażanie automatyczne z gorącym gazem
- Automatyczne odparowywanie wody kondensatu przy pomocy wymiennika ciepła ze miedzi
- Drzwi otwierane z automatycznym zamknięciem i stałą pozycją otwarcia 100°
- Zawiasy z automatycznym systemem zamykania
- Łatwo wyciągalne uszczelki magnetyczne
- Prowadnice w kształcie „U” i regulowane i wyciągalne stojaki dla rusztów
- Zaokrąglone kąty wewnętrzne umożliwiające łatwe czyszczenie
- Parownik pomalowany metodą kateforezy, wysoce wytrzymały na korozję
- 4 seryjne ruszty z polietylenu GN 2/1
- Stopki ze stali nierdzewnej inox z nastawną wysokością
- Zamek z kluczem oraz światło umieszczone pod panelem sterowania

AKCESORIA

- Para prowadnic ze stali nierdzewnej inox w kształcie „U”
- Ruszty ze stali nierdzewnej inox GN 2/1
- Pojemnik z polipropylenu 600 x 400 mm
- Ruszty ze stali nierdzewnej 600 x 400 mm
- Para prowadnic ze stali nierdzewnej inox w formie „L” dla rusztów 600 x 400 mm
- Zestaw 600 x 400 mm
- Światła LED
- Rura hakowa dla mięsa
- Zestaw 4 kół

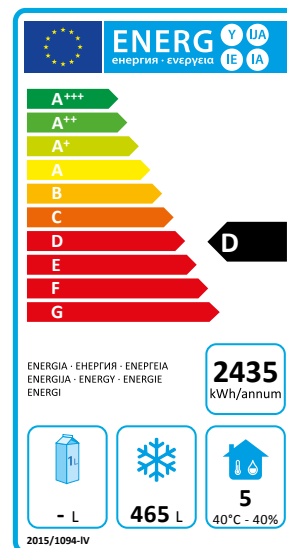

mod. CAB1400TN | kod. 06220000

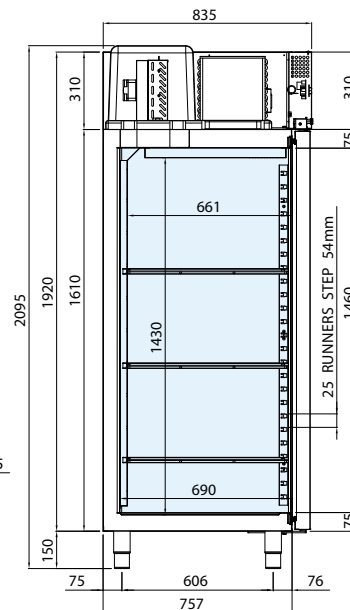
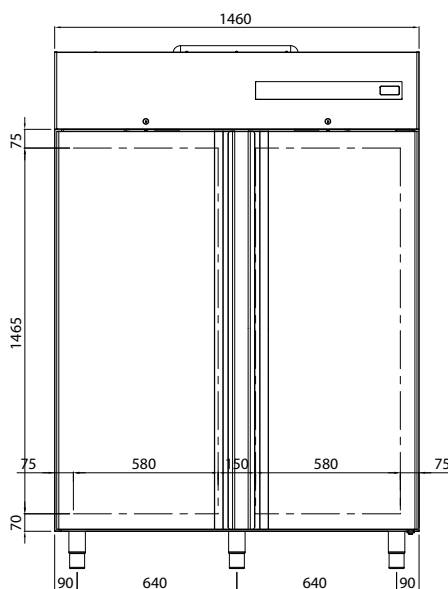

PL SPECYFIKACJE TECHNICZNE

Dostępna temperatura (°C)	Wymiary S x G x W (mm)	Wymiary opakowań S x G x W (mm)	Gazu chłodniczego	Objętości użytkowej (L)	Klasa klimatyczna	Klasa energetyczna	Pobór prądu (W)	Napięcie zasilania	Rocznego zużycia (kWh/rok)
-2 / +8	1460x835x2095	1500x900x2300	R290	930	5	C	320	220-240 V / 50 Hz	949

PL CHARAKTERYSTYKI TECHNICZNE I FUNKcjONALNE

- Chłodzona szafa, frupa monobloku, tropikalna i łatwo wyciągana z gniazda, wymuszone chłodzenie gazem R290
- Struktura całkowicie ze stali. Wnętrze, ściany i drzwi ze stali nierdzewnej inox AISI 304
- Przetestowana przy roboczej temperaturze środowiskowej do 43 °C, wydajność odpowiadająca klasie klimatycznej 5
- Izolacja o grubości 75 mm z wstrzykiwanego pod wysokim ciśnieniem poliuretanu HFO o gęstości 42 kg/m³
- Odczyt temperatury przy pomocy czujnika Termistore (sondy NTC)
- Kontrola funkcjonowania przy pomocy cyfrowego panelu „touch”
- Odmrażanie automatyczne z gorącym gazem
- Automatyczne odparowywanie wody kondensatu przy pomocy wymiennika ciepła ze miedzi
- Drzwi otwierane z automatycznym zamknięciem i stałą pozycją otwarcia 100°
- Zawiasy z automatycznym systemem zamykania
- Łatwo wyciągalne uszczelki magnetyczne
- Prowadnice w kształcie „U” i regulowane i wyciągalne stojaki dla rusztów
- Zaokrąglone kąty wewnętrzne umożliwiające łatwe czyszczenie
- Parownik pomalowany metodą kateforezy, wysoce wytrzymały na korozję
- 6 seryjne ruszty z polietylenu GN 2/1
- Stopki ze stali nierdzewnej inox z nastawną wysokością
- Zamek z kluczem oraz światło umieszczone pod panelem sterowania

AKCESORIA

- Para prowadnic ze stali nierdzewnej inox w kształcie „U”
- Ruszty ze stali nierdzewnej inox GN 2/1
- Pojemnik z polipropylenu 600 x 400 mm
- Ruszty ze stali nierdzewnej 600 x 400 mm
- Para prowadnic ze stali nierdzewnej inox w formie „L” dla rusztów 600 x 400 mm
- Zestaw 600 x 400 mm
- Światła LED
- Rura hakowa dla mięsa
- Zestaw 5 kół

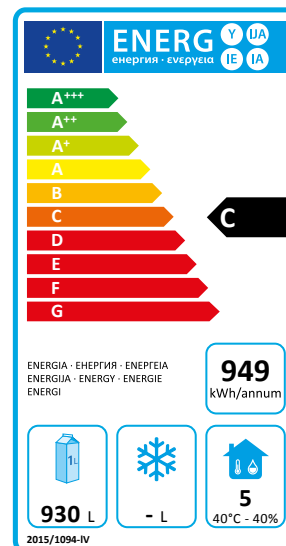

mod. CAB1400BT | kod. 06220010

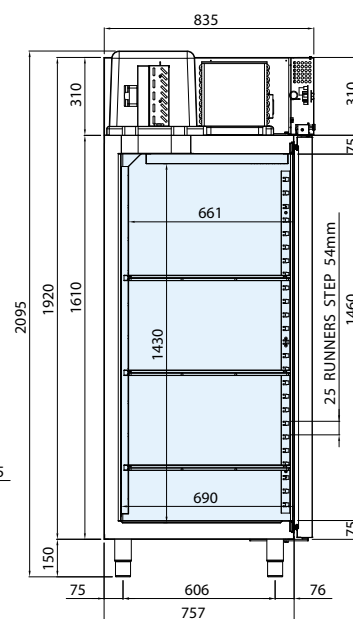
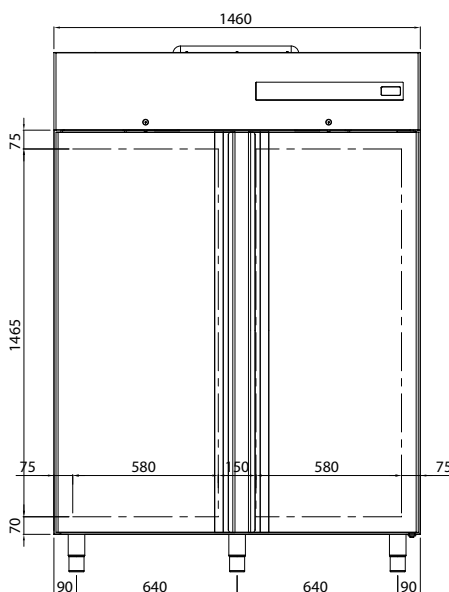

PL SPECYFIKACJE TECHNICZNE

Dostępna temperatura (°C)	Wymiary S x G x W (mm)	Wymiary opakowań S x G x W (mm)	Gazu chłodniczego	Objętości użytkowej (L)	Klasa klimatyczna	Klasa energetyczna	Pobór prądu (W)	Napięcie zasilania	Rocznego zużycia (kWh/rok)
-18 / -22	1460x835x2095	1500x900x2300	R290	930	5	D	840	220-240 V / 50 Hz	4234

PL CHARAKTERYSTYKI TECHNICZNE I FUNKcjONALNE

- Chłodzona szafa, frupa monobloku, tropikalna i łatwo wyciągana z gniazda, wymuszone chłodzenie gazem R290
- Struktura całkowicie ze stali. Wnętrze, ściany i drzwi ze stali nierdzewnej inox AISI 304
- Przetestowana przy roboczej temperaturze środowiskowej do 43 °C, wydajność odpowiadająca klasie klimatycznej 5
- Izolacja o grubości 75 mm z wstrzykiwanego pod wysokim ciśnieniem poliuretanu HFO o gęstości 42 kg/m³
- Odczyt temperatury przy pomocy czujnika Termistore (sondy NTC)
- Kontrola funkcjonowania przy pomocy cyfrowego panelu „touch”
- Odmrażanie automatyczne z gorącym gazem
- Automatyczne odparowywanie wody kondensatu przy pomocy wymiennika ciepła ze miedzi
- Drzwi otwierane z automatycznym zamknięciem i stałą pozycją otwarcia 100°
- Zawiasy z automatycznym systemem zamykania
- Łatwo wyciągalne uszczelki magnetyczne
- Prowadnice w kształcie „U” i regulowane i wyciągalne stojaki dla rusztów
- Zaokrąglone kąty wewnętrzne umożliwiające łatwe czyszczenie
- Parownik pomalowany metodą kateforezy, wysoce wytrzymały na korozję
- 6 seryjne ruszty z polietylenu GN 2/1
- Stopki ze stali nierdzewnej inox z nastawną wysokością
- Zamek z kluczem oraz światło umieszczone pod panelem sterowania

AKCESORIA

- Para prowadnic ze stali nierdzewnej inox w kształcie „U”
- Ruszty ze stali nierdzewnej inox GN 2/1
- Pojemnik z polipropylenu 600 x 400 mm
- Ruszty ze stali nierdzewnej 600 x 400 mm
- Para prowadnic ze stali nierdzewnej inox w formie „L” dla rusztów 600 x 400 mm
- Zestaw 600 x 400 mm
- Światła LED
- Rura hakowa dla mięsa
- Zestaw 5 kół

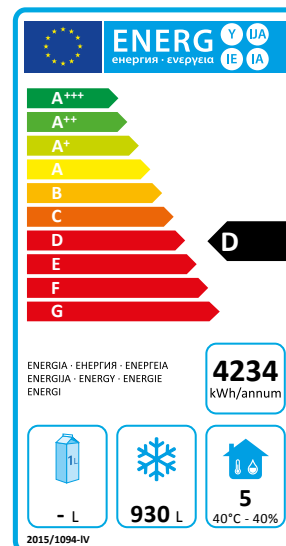

mod. CAB1400TN3P | kod. 06220020

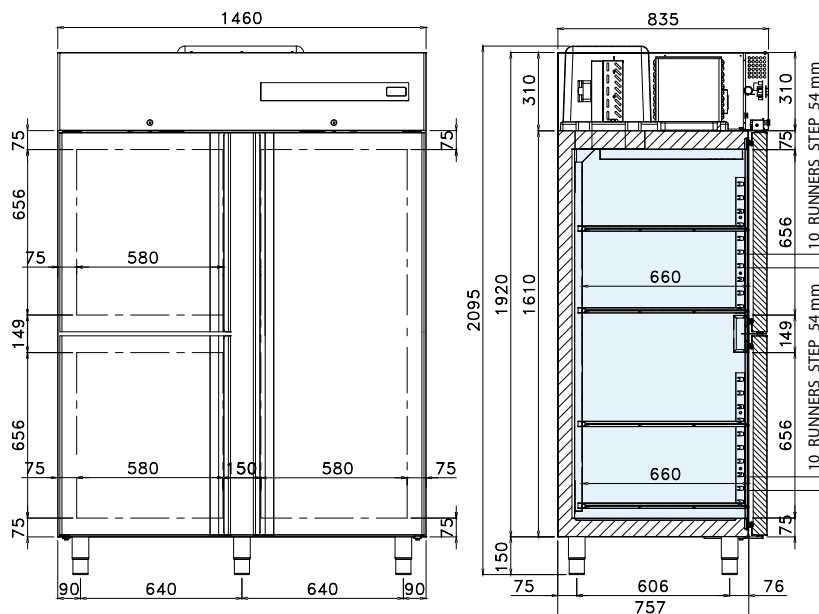

PL SPECYFIKACJE TECHNICZNE

Dostępna temperatura (°C)	Wymiary S x G x W (mm)	Wymiary opakowań S x G x W (mm)	Gazu chłodniczego	Objętości użytkowej (L)	Klasa klimatyczna	Klasa energetyczna	Pobór prądu (W)	Napięcie zasilania	Rocznego zużycia (kWh/rok)
-2 / +8	1460x835x2095	1500x900x2300	R290	930	5	C	320	220-240 V / 50 Hz	1059

PL CHARAKTERYSTYKI TECHNICZNE I FUNKcjONALNE

- Chłodzona szafa, frupa monobloku, tropikalna i łatwo wyciągana z gniazda, wymuszone chłodzenie gazem R290
- Struktura całkowicie ze stali. Wnętrze, ściany i drzwi ze stali nierdzewnej inox AISI 304
- Przetestowana przy roboczej temperaturze środowiskowej do 43 °C, wydajność odpowiadająca klasie klimatycznej 5
- Izolacja o grubości 75 mm z wstrzykiwanego pod wysokim ciśnieniem poliuretanu HFO o gęstości 42 kg/m³
- Odczyt temperatury przy pomocy czujnika Termistore (sondy NTC)
- Kontrola funkcjonowania przy pomocy cyfrowego panelu „touch”
- Odmrażanie automatyczne z gorącym gazem
- Automatyczne odparowywanie wody kondensatu przy pomocy wymiennika ciepła ze miedź
- Drzwi otwierane z automatycznym zamknięciem i stałą pozycją otwarcia 100°
- Zawiasy z automatycznym systemem zamykania
- Łatwo wyciągalne uszczelki magnetyczne
- Prowadnice w kształcie „U” i regulowane i wyciągalne stojaki dla rusztów
- Zaokrąglone kąty wewnętrzne umożliwiające łatwe czyszczenie
- Parownik pomalowany metodą kateforezy, wysoce wytrzymały na korozję
- 7 seryjne ruszty z polietylenu GN 2/1
- Stopki ze stali nierdzewnej inox z nastawną wysokością
- Zamek z kluczem oraz światło umieszczone pod panelem sterowania

AKCESORIA

- Para prowadnic ze stali nierdzewnej inox w kształcie „U”
- Ruszty ze stali nierdzewnej inox GN 2/1
- Pojemnik z polipropylenu 600 x 400 mm
- Ruszty ze stali nierdzewnej 600 x 400 mm
- Para prowadnic ze stali nierdzewnej inox w formie „L” dla rusztów 600 x 400 mm
- Zestaw 600 x 400 mm
- Światła LED
- Rura hakowa dla mięsa
- Zestaw 5 kół

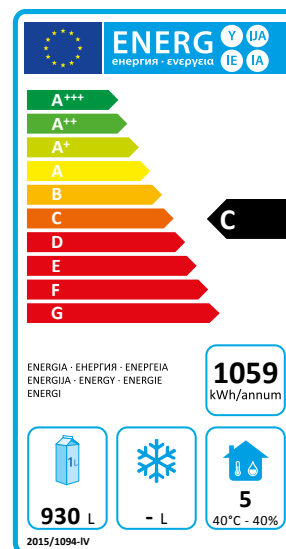

mod. CAB1400BT3P | kod. 06220030

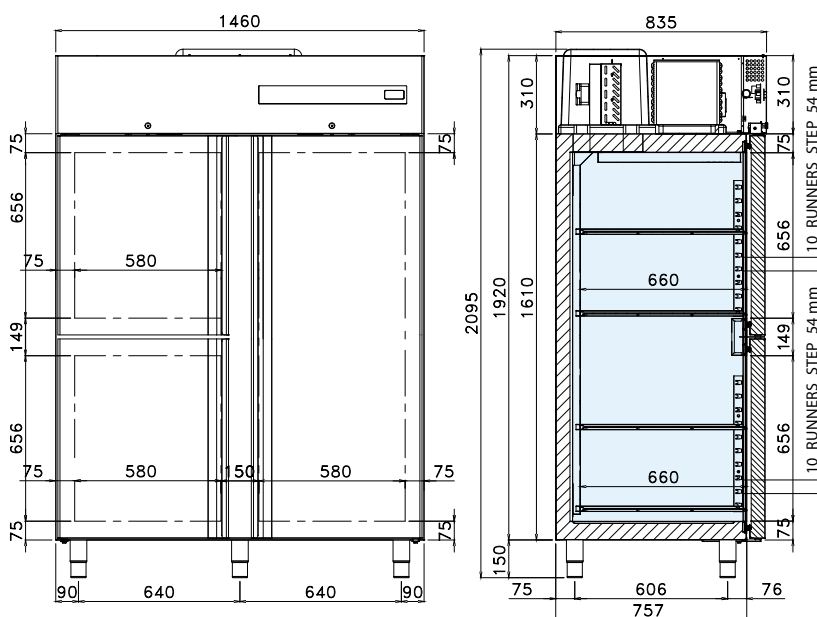

PL SPECYFIKACJE TECHNICZNE

Dostępna temperatura (°C)	Wymiary S x G x W (mm)	Wymiary opakowań S x G x W (mm)	Gazu chłodniczego	Objętości użytkowej (L)	Klasa klimatyczna	Klasa energetyczna	Pobór prądu (W)	Napięcie zasilania	Rocznego zużycia (kWh/rok)
-18 / -22	1460x835x2095	1500x900x2300	R290	930	5	E	840	220-240 V / 50 Hz	4657

PL CHARAKTERYSTYKI TECHNICZNE I FUNKcjONALNE

- Chłodzona szafa, frupa monobloku, tropikalna i łatwo wyciągana z gniazda, wymuszone chłodzenie gazem R290
- Struktura całkowicie ze stali. Wnętrze, ściany i drzwi ze stali nierdzewnej inox AISI 304
- Przetestowana przy roboczej temperaturze środowiskowej do 43 °C, wydajność odpowiadająca klasie klimatycznej 5
- Izolacja o grubości 75 mm z wstrzykiwanego pod wysokim ciśnieniem poliuretanu HFO o gęstości 42 kg/m³
- Odczyt temperatury przy pomocy czujnika Termistore (sondy NTC)
- Kontrola funkcjonowania przy pomocy cyfrowego panelu „touch”
- Odmrażanie automatyczne z gorącym gazem
- Automatyczne odparowywanie wody kondensatu przy pomocy wymiennika ciepła ze miedzi
- Drzwi otwierane z automatycznym zamknięciem i stałą pozycją otwarcia 100°
- Zawiasy z automatycznym systemem zamykania
- Łatwo wyciągalne uszczelki magnetyczne
- Prowadnice w kształcie „U” i regulowane i wyciągalne stojaki dla rusztów
- Zaokrąglone kąty wewnętrzne umożliwiające łatwe czyszczenie
- Parownik pomalowany metodą kateforezy, wysoce wytrzymały na korozję
- 7 seryjne ruszty z polietylenu GN 2/1
- Stopki ze stali nierdzewnej inox z nastawną wysokością
- Zamek z kluczem oraz światło umieszczone pod panelem sterowania

AKCESORIA

- Para prowadnic ze stali nierdzewnej inox w kształcie „U”
- Ruszty ze stali nierdzewnej inox GN 2/1
- Pojemnik z polipropylenu 600 x 400 mm
- Ruszty ze stali nierdzewnej 600 x 400 mm
- Para prowadnic ze stali nierdzewnej inox w formie „L” dla rusztów 600 x 400 mm
- Zestaw 600 x 400 mm
- Światła LED
- Rura hakowa dla mięsa
- Zestaw 5 kół

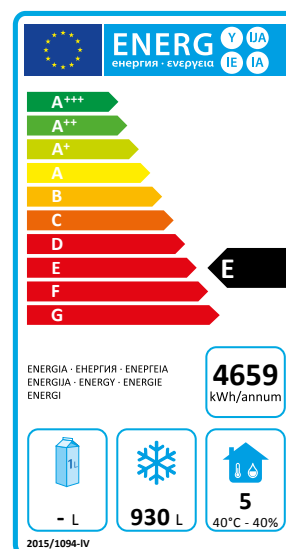

mod. CAB1400TN4P | kod. 06220040

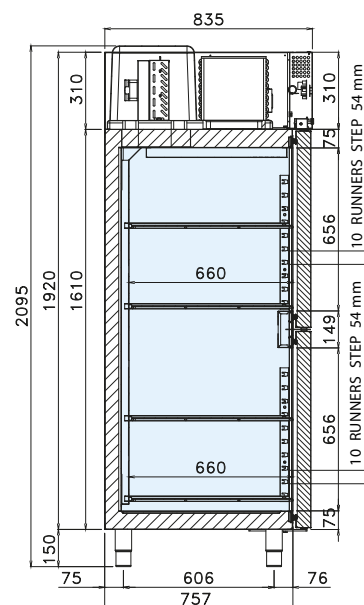
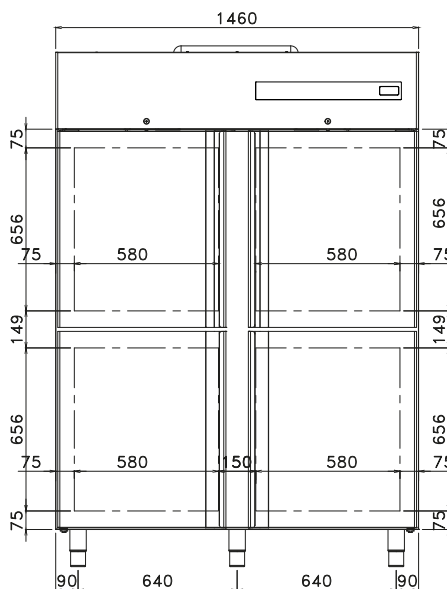

PL SPECYFIKACJE TECHNICZNE

Dostępna temperatura (°C)	Wymiary S x G x W (mm)	Wymiary opakowań S x G x W (mm)	Gazu chłodniczego	Objętości użytkowej (L)	Klasa klimatyczna	Klasa energetyczna	Pobór prądu (W)	Napięcie zasilania	Rocznego zużycia (kWh/rok)
-2 / +8	1460x835x2095	1500x900x2300	R290	930	5	D	320	220-240 V / 50 Hz	1095

PL CHARAKTERYSTYKI TECHNICZNE I FUNKcjONALNE

- Chłodzona szafa, frupa monobloku, tropikalna i łatwo wyciągana z gniazda, wymuszone chłodzenie gazem R290
- Struktura całkowicie ze stali. Wnętrze, ściany i drzwi ze stali nierdzewnej inox AISI 304
- Przetestowana przy roboczej temperaturze środowiskowej do 43 °C, wydajność odpowiadająca klasie klimatycznej 5
- Izolacja o grubości 75 mm z wstrzykiwanego pod wysokim ciśnieniem poliuretanu HFO o gęstości 42 kg/m³
- Odczyt temperatury przy pomocy czujnika Termistore (sondy NTC)
- Kontrola funkcjonowania przy pomocy cyfrowego panelu „touch”
- Odmrażanie automatyczne z gorącym gazem
- Automatyczne odparowywanie wody kondensatu przy pomocy wymiennika ciepła ze miedzi
- Drzwi otwierane z automatycznym zamknięciem i stałą pozycją otwarcia 100°
- Zawiasy z automatycznym systemem zamykania
- Łatwo wyciągalne uszczelki magnetyczne
- Prowadnice w kształcie „U” i regulowane i wyciągalne stojaki dla rusztów
- Zaokrąglone kąty wewnętrzne umożliwiające łatwe czyszczenie
- Parownik pomalowany metodą kateforezy, wysoce wytrzymały na korozję
- 8 seryjne ruszty z polietylenu GN 2/1
- Stopki ze stali nierdzewnej inox z nastawną wysokością
- Zamek z kluczem oraz światło umieszczone pod panelem sterowania

AKCESORIA

- Para prowadnic ze stali nierdzewnej inox w kształcie „U”
- Ruszty ze stali nierdzewnej inox GN 2/1
- Pojemnik z polipropylenu 600 x 400 mm
- Ruszty ze stali nierdzewnej 600 x 400 mm
- Para prowadnic ze stali nierdzewnej inox w formie „L” dla rusztów 600 x 400 mm
- Zestaw 600 x 400 mm
- Światła LED
- Rura hakowa dla mięsa
- Zestaw 5 kół

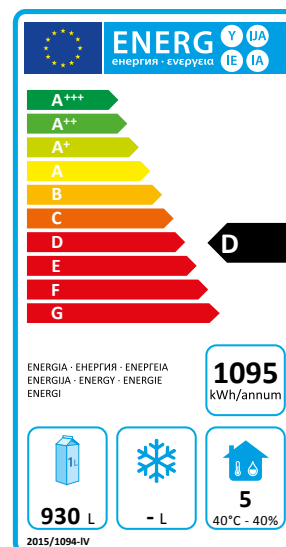

mod. CAB1400BT4P | kod. 06220050

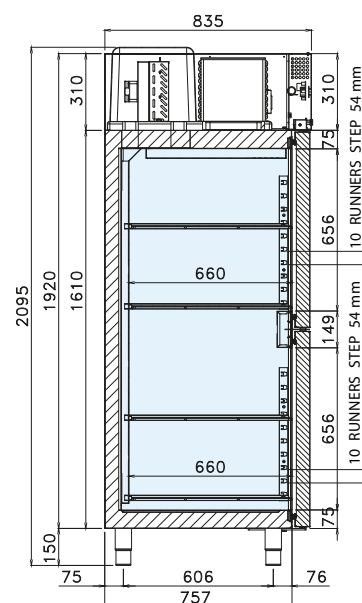
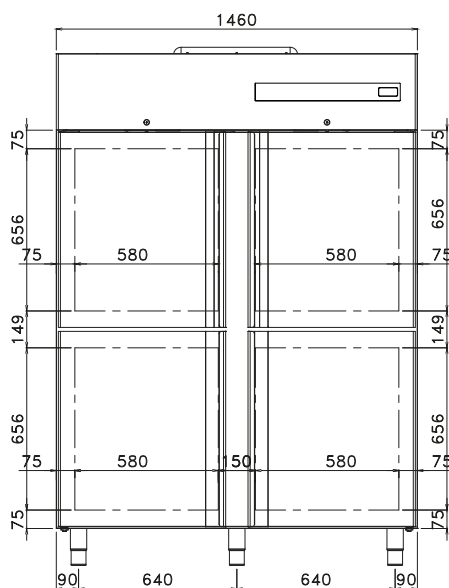

PL SPECYFIKACJE TECHNICZNE

Dostępna temperatura (°C)	Wymiary S x G x W (mm)	Wymiary opakowań S x G x W (mm)	Gazu chłodniczego	Objętości użytkowej (L)	Klasa klimatyczna	Klasa energetyczna	Pobór prądu (W)	Napięcie zasilania	Rocznego zużycia (kWh/rok)
-18 / -22	1460x835x2095	1500x900x2300	R290	930	5	E	840	220-240 V / 50 Hz	4869

PL CHARAKTERYSTYKI TECHNICZNE I FUNKcjONALNE

- Chłodzona szafa, frupa monobloku, tropikalna i łatwo wyciągana z gniazda, wymuszone chłodzenie gazem R290
- Struktura całkowicie ze stali. Wnętrze, ściany i drzwi ze stali nierdzewnej inox AISI 304
- Przetestowana przy roboczej temperaturze środowiskowej do 43 °C, wydajność odpowiadająca klasie klimatycznej 5
- Izolacja o grubości 75 mm z wstrzykiwanego pod wysokim ciśnieniem poliuretanu HFO o gęstości 42 kg/m³
- Odczyt temperatury przy pomocy czujnika Termistore (sondy NTC)
- Kontrola funkcjonowania przy pomocy cyfrowego panelu „touch”
- Odmrażanie automatyczne z gorącym gazem
- Automatyczne odparowywanie wody kondensatu przy pomocy wymiennika ciepła ze miedzi
- Drzwi otwierane z automatycznym zamknięciem i stałą pozycją otwarcia 100°
- Zawiasy z automatycznym systemem zamykania
- Łatwo wyciągalne uszczelki magnetyczne
- Prowadnice w kształcie „U” i regulowane i wyciągalne stojaki dla rusztów
- Zaokrąglone kąty wewnętrzne umożliwiające łatwe czyszczenie
- Parownik pomalowany metodą kateforezy, wysoce wytrzymały na korozję
- 8 seryjne ruszty z polietylenu GN 2/1
- Stopki ze stali nierdzewnej inox z nastawną wysokością
- Zamek z kluczem oraz światło umieszczone pod panelem sterowania

AKCESORIA

- Para prowadnic ze stali nierdzewnej inox w kształcie „U”
- Ruszty ze stali nierdzewnej inox GN 2/1
- Pojemnik z polipropylenu 600 x 400 mm
- Ruszty ze stali nierdzewnej 600 x 400 mm
- Para prowadnic ze stali nierdzewnej inox w formie „L” dla rusztów 600 x 400 mm
- Zestaw 600 x 400 mm
- Światła LED
- Rura hakowa dla mięsa
- Zestaw 5 kół

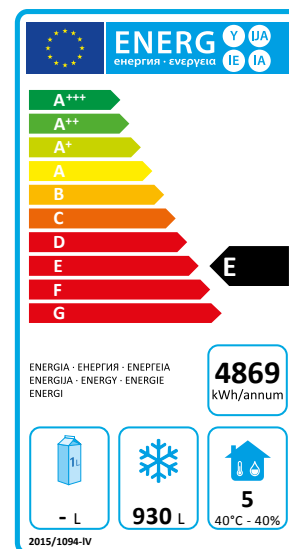

mod. CAB700GTN | kod. 06240000

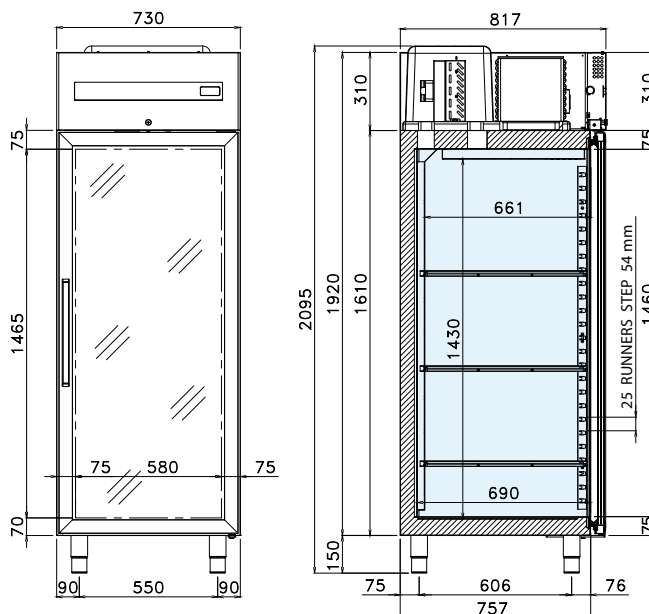

PL SPECYFIKACJE TECHNICZNE

Dostępna temperatura (°C)	Wymiary S x G x W (mm)	Wymiary opakowań S x G x W (mm)	Gazu chłodniczego	Objętości użytkowej (L)	Klasa klimatyczna	Klasa energetyczna	Pobór prądu (W)	Napięcie zasilania	Roczny zużycia (kWh/rok)
-2 / +8	730 x 835 x 2095	800 x 900 x 2300	R290	465	4	D	205	220-240 V / 50 Hz	730

PL CHARAKTERYSTYKI TECHNICZNE I FUNKcjONALNE

- Chłodzona szafa, frupa monobloku, tropikalna i łatwo wyciągana z gniazda, wymuszone chłodzenie gazem R290
- Struktura całkowicie ze stali. Wnętrze, ściany i drzwi ze stali nierdzewnej inox AISI 304
- Przetestowana przy roboczej temperaturze środowiskowej do 30 °C, wydajność odpowiadająca klasie klimatycznej 4
- Izolacja o grubości 75 mm z wstrzykiwanego pod wysokim ciśnieniem poliuretanu HFO o gęstości 42 kg/m³
- Odczyt temperatury przy pomocy czujnika Termistore (sondy NTC)
- Kontrola funkcjonowania przy pomocy cyfrowego panelu „touch”
- Odmrażanie automatyczne z gorącym gazem
- Automatyczne odparowywanie wody kondensatu przy pomocy wymiennika ciepła ze miedzi
- Drzwi otwierane w trybie odwracalnym z automatycznym zamknięciem i stałą pozycją otwarcia 100°
- Zawiasy z automatycznym systemem zamykania
- Łatwo wyciągalne uszczelki magnetyczne
- Prowadnice w kształcie „U” i regulowane i wyciągalne stojaki dla rusztów
- Zaokrąglone kąty wewnętrzne umożliwiające łatwe czyszczenie
- Parownik pomalowany metodą kateforezy, wysoce wytrzymały na korozję
- Seryjne oświetlenie wewnętrzne LED
- 3 seryjne ruszty z polietylenu GN 2/1
- Stopki ze stali nierdzewnej inox z nastawną wysokością
- Zamek z kluczem oraz światło umieszczone pod panelem sterowania

AKCESORIA

- Para prowadnic ze stali nierdzewnej inox w kształcie „U”
- Ruszty ze stali nierdzewnej inox GN 2/1
- Pojemnik z polipropylenu 600 x 400 mm
- Ruszty ze stali nierdzewnej 600 x 400 mm
- Para prowadnic ze stali nierdzewnej inox w formie „L” dla rusztów 600 x 400 mm
- Zestaw 600 x 400 mm
- Rura hakowa dla mięsa
- Zestaw 4 kół

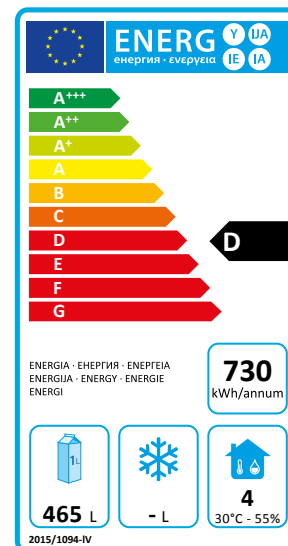

mod. CAB700GBT | kod. 06240010

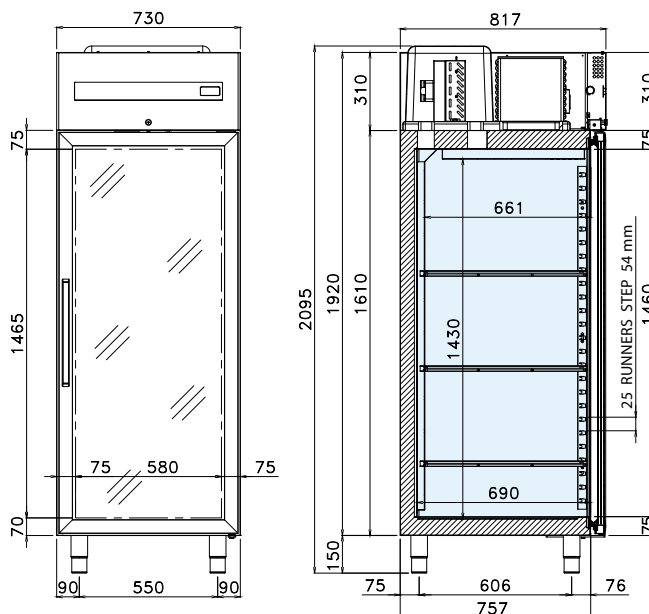

PL SPECYFIKACJE TECHNICZNE

Dostępna temperatura (°C)	Wymiary S x G x W (mm)	Wymiary opakowań S x G x W (mm)	Gazu chłodniczego	Objętości użytkowej (L)	Klasa klimatyczna	Klasa energetyczna	Pobór prądu (W)	Napięcie zasilania	Roczny zużycia (kWh/rok)
-18 / -22	730 x 835 x 2095	800 x 900 x 2300	R290	465	4	E	530	220-240 V / 50 Hz	2957

PL CHARAKTERYSTYKI TECHNICZNE I FUNKcjONALNE

- Chłodzona szafa, frupa monobloku, tropikalna i łatwo wyciągana z gniazda, wymuszone chłodzenie gazem R290
- Struktura całkowicie ze stali. Wnętrze, ściany i drzwi ze stali nierdzewnej inox AISI 304
- Przetestowana przy roboczej temperaturze środowiskowej do 30 °C, wydajność odpowiadająca klasie klimatycznej 4
- Izolacja o grubości 75 mm z wstrzykiwanego pod wysokim ciśnieniem poliuretanu HFO o gęstości 42 kg/m³
- Odczyt temperatury przy pomocy czujnika Termistore (sondy NTC)
- Kontrola funkcjonowania przy pomocy cyfrowego panelu „touch”
- Odmrażanie automatyczne z gorącym gazem
- Automatyczne odparowywanie wody kondensatu przy pomocy wymiennika ciepła ze miedzi
- Drzwi otwierane w trybie odwracalnym z automatycznym zamknięciem i stałą pozycją otwarcia 100°
- Zawiasy z automatycznym systemem zamykania
- Łatwo wyciągalne uszczelki magnetyczne
- Prowadnice w kształcie „U” i regulowane i wyciągalne stojaki dla rusztów
- Zaokrąglone kąty wewnętrzne umożliwiające łatwe czyszczenie
- Parownik pomalowany metodą kateforezy, wysoce wytrzymały na korozję
- Seryjne oświetlenie wewnętrzne LED
- 3 seryjne ruszty z polietylenu GN 2/1
- Stopki ze stali nierdzewnej inox z nastawną wysokością
- Zamek z kluczem oraz światło umieszczone pod panelem sterowania

AKCESORIA

- Para prowadnic ze stali nierdzewnej inox w kształcie „U”
- Ruszty ze stali nierdzewnej inox GN 2/1
- Pojemnik z polipropylenu 600 x 400 mm
- Ruszty ze stali nierdzewnej 600 x 400 mm
- Para prowadnic ze stali nierdzewnej inox w formie „L” dla rusztów 600 x 400 mm
- Zestaw 600 x 400 mm
- Rura hakowa dla mięsa
- Zestaw 4 kół

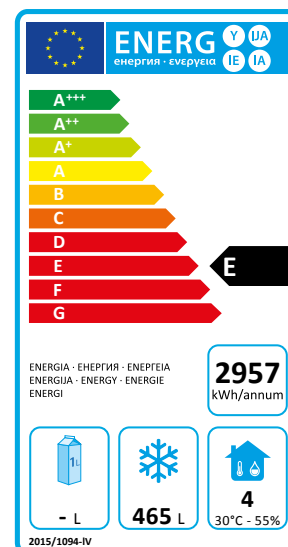

mod. CAB1400GTN | kod. 06260000

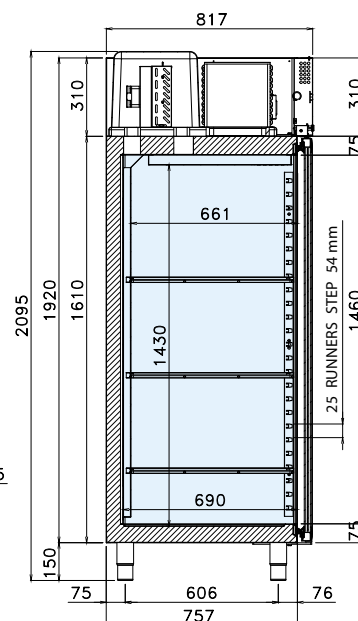
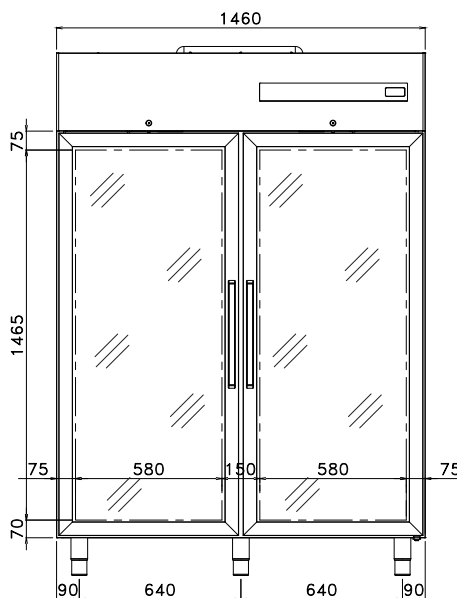

PL SPECYFIKACJE TECHNICZNE

Dostępna temperatura (°C)	Wymiary S x G x W (mm)	Wymiary opakowań S x G x W (mm)	Gazu chłodniczego	Objętości użytkowej (L)	Klasa klimatyczna	Klasa energetyczna	Pobór prądu (W)	Napięcie zasilania	Rocznego zużycia (kWh/rok)
-2 / +8	1460x835x2095	1500x900x2300	R290	930	4	E	320	220-240 V / 50 Hz	1606

PL CHARAKTERYSTYKI TECHNICZNE I FUNKcjONALNE

- Chłodzona szafa, frupa monobloku, tropikalna i łatwo wyciągana z gniazda, wymuszone chłodzenie gazem R290
- Struktura całkowicie ze stali. Wnętrze, ściany i drzwi ze stali nierdzewnej inox AISI 304
- Przetestowana przy roboczej temperaturze środowiskowej do 30 °C, wydajność odpowiadająca klasie klimatycznej 4
- Izolacja o grubości 75 mm z wstrzykiwanego pod wysokim ciśnieniem poliuretanu HFO o gęstości 42 kg/m³
- Odczyt temperatury przy pomocy czujnika Termistore (sondy NTC)
- Kontrola funkcjonowania przy pomocy cyfrowego panelu „touch”
- Odmrażanie automatyczne z gorącym gazem
- Automatyczne odparowywanie wody kondensatu przy pomocy wymiennika ciepła ze miedź
- Drzwi otwierane z automatycznym zamknięciem i stałą pozycją otwarcia 100°
- Zawiasy z automatycznym systemem zamykania
- Łatwo wyciągalne uszczelki magnetyczne
- Prowadnice w kształcie „U” i regulowane i wyciągalne stojaki dla rusztów
- Zaokrąglone kąty wewnętrzne umożliwiające łatwe czyszczenie
- Parownik pomalowany metodą kateforezy, wysoce wytrzymały na korozję
- Seryjne oświetlenie wewnętrzne LED
- 6 seryjne ruszty z polietylenu GN 2/1
- Stopki ze stali nierdzewnej inox z nastawną wysokością
- Zamek z kluczem oraz światło umieszczone pod panelem sterowania

AKCESORIA

- Para prowadnic ze stali nierdzewnej inox w kształcie „U”
- Ruszty ze stali nierdzewnej inox GN 2/1
- Pojemnik z polipropylenu 600 x 400 mm
- Ruszty ze stali nierdzewnej 600 x 400 mm
- Para prowadnic ze stali nierdzewnej inox w formie „L” dla rusztów 600 x 400 mm
- Zestaw 600 x 400 mm
- Rura hakowa dla mięsa
- Zestaw 5 kół

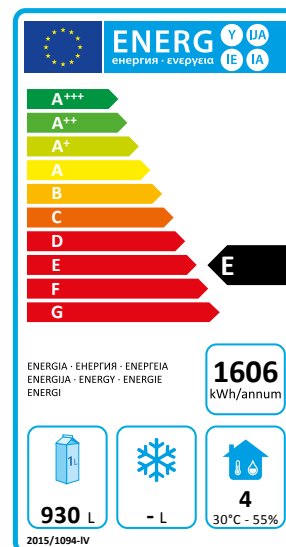

mod. CAB700PRTN | kod. 06203000

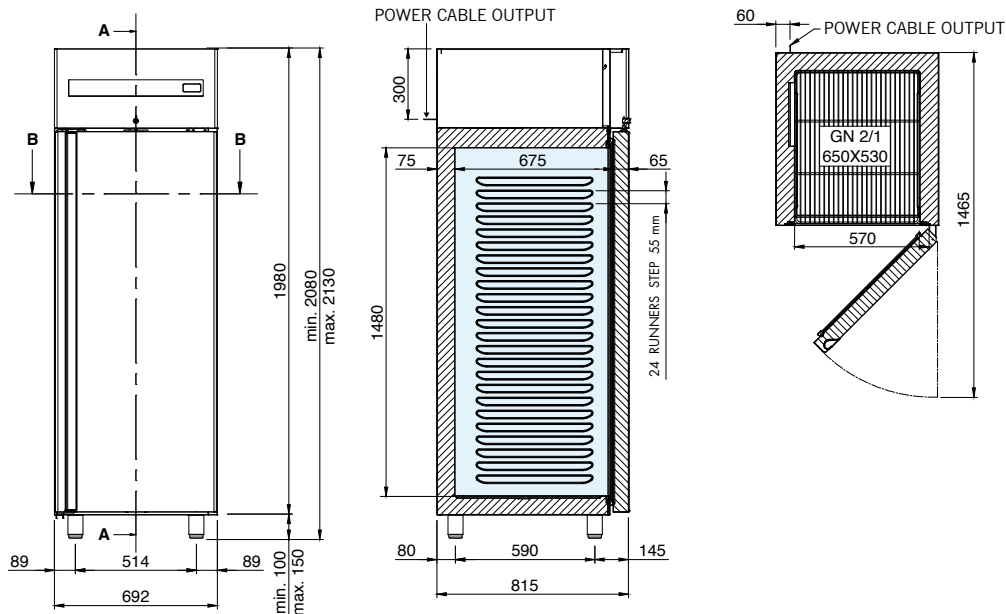

PL SPECYFIKACJE TECHNICZNE

Dostępna temperatura (°C)	Wymiary S x G x W (mm)	Wymiary opakowań S x G x W (mm)	Gazu chłodniczego	Objętości użytkowej (L)	Klasa klimatyczna	Klasa energetyczna	Pobór prądu (W)	Napięcie zasilania	Rocznego zużycia (kWh/rok)
-2 / +10	692 x 815 x 2085	760 x 860 x 2240	R290	464	5	A	320	220-240 V / 50 Hz	322

PL CHARAKTERYSTYKI TECHNICZNE I FUNKCJONALNE

- Szafa chłodnicza z wytłoczonymi prowadnicami
- Frupa monobloku, tropikalna i łatwo wyciągana z gniazda, wymuszone chłodzenie gazem R290
- Struktura całkowicie ze stali inox AISI 304
- Przetestowana przy roboczej temperaturze środowiskowej do 43 °C, wydajność odpowiadająca klasie klimatycznej 5
- Izolacja o grubości 80 mm z wstrzykiwanego pod wysokim ciśnieniem poliuretanu HFO o gęstości 42 kg/m³
- Odczyt temperatury przy pomocy czujnika Termistore (sondy NTC)
- Kontrola funkcjonowania przy pomocy cyfrowego panelu „touch”
- Odmrażanie automatyczne z gorącym gazem
- Odparowanie wody kondensacyjnej za pomocą antykorozyjnej węzownicy z niskowęgłowej stali AISI 316
- Drzwi otwierane w trybie odwracalnym z automatycznym zamknięciem i stałą pozycją otwarcia 100°
- Zawiasy z automatycznym systemem zamykania
- Łatwo demontowalne uszczelki magnetyczne z siedmioma komorami
- Zaokrąglone kąty wewnętrzne umożliwiające łatwe czyszczenie
- Parownik pomalowany metodą kateforezy, wysoce wytrzymały na korozję
- 3 seryjne ruszty z polietylenu GN 2/1
- Stopki ze stali nierdzewnej inox z nastawną wysokością
- Zamek z kluczem oraz światło umieszczone pod panelem sterowania
- Kanałowanie powietrza wewnętrznego po lewej stronie
- Odpływ wody przez otwór w dnie

AKCESORIA

- Ruszty ze polietylenu GN 2/1
- Ruszty ze stali nierdzewnej inox GN 2/1
- Zestaw 4 kół
- Pedał otwierania drzwi

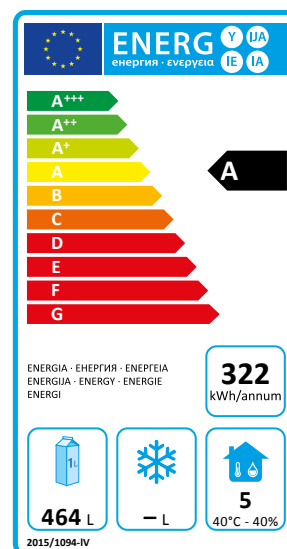

mod. CAB700PRBT | kod. 06203010

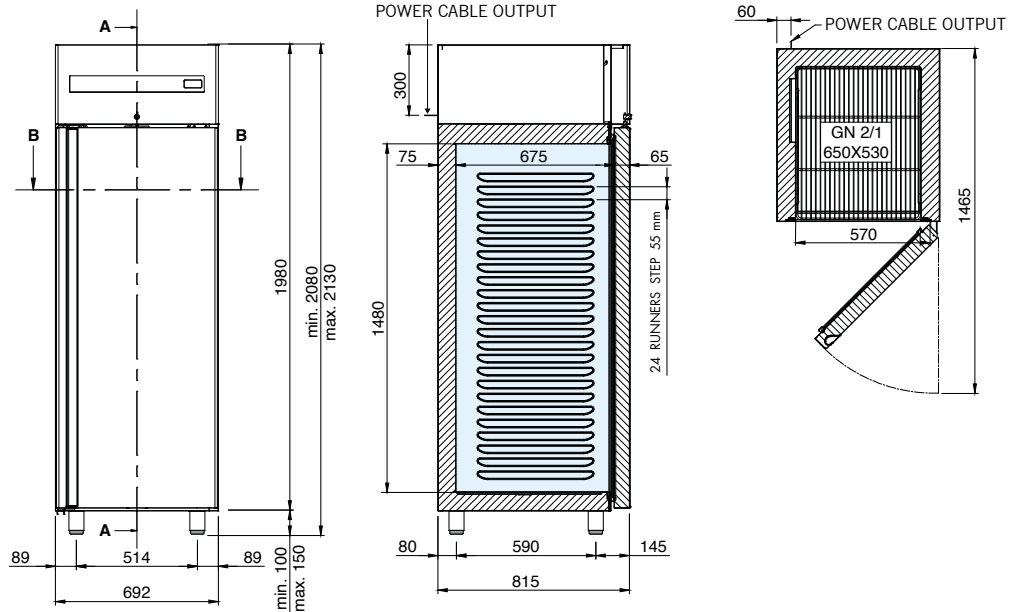

PL SPECYFIKACJE TECHNICZNE

Dostępna temperatura (°C)	Wymiary S x G x W (mm)	Wymiary opakowań S x G x W (mm)	Gazu chłodniczego	Objętości użytkowej (L)	Klasa klimatyczna	Klasa energetyczna	Pobór prądu (W)	Napięcie zasilania	Rocznego zużycia (kWh/rok)
-18 / -22	692 x 815 x 2085	760 x 860 x 2240	R290	464	5	C	530	220-240 V / 50 Hz	1786

PL CHARAKTERYSTYKI TECHNICZNE I FUNKcjONALNE

- Szafa chłodnicza z wytłoczonymi przewodnikami
- Frupa monobloku, tropikalna i łatwo wyciągana z gniazda, wymuszone chłodzenie gazem R290
- Struktura całkowicie ze stali inox AISI 304
- Przetestowana przy roboczej temperaturze środowiskowej do 43 °C, wydajność odpowiadająca klasie klimatycznej 5
- Izolacja o grubości 80 mm z wstrzykiwanego pod wysokim ciśnieniem poliuretanu HFO o gęstości 42 kg/m³
- Odczyt temperatury przy pomocy czujnika Termistore (sondy NTC)
- Kontrola funkcjonowania przy pomocy cyfrowego panelu „touch”
- Odmrażanie automatyczne z gorącym gazem
- Odparowanie wody kondensacyjnej za pomocą antykorozyjnej węzownicy z niskowęgłowej stali AISI 316
- Drzwi otwierane w trybie odwracalnym z automatycznym zamknięciem i stałą pozycją otwarcia 100°
- Zawiasy z automatycznym systemem zamykania
- Łatwo demontowalne uszczelki magnetyczne z siedmioma komorami
- Zaokrąglone kąty wewnętrzne umożliwiające łatwe czyszczenie
- Parownik pomalowany metodą kateforezy, wysoce wytrzymały na korozję
- 3 seryjne ruszty z polietylenu GN 2/1
- Stopki ze stali nierdzewnej inox z nastawną wysokością
- Zamek z kluczem oraz światło umieszczone pod panelem sterowania
- Kanałowanie powietrza wewnętrznego po lewej stronie
- Odpływ wody przez otwór w dnie

AKCESORIA

- Ruszty ze polietylenu GN 2/1
- Ruszty ze stali nierdzewnej inox GN 2/1
- Zestaw 4 kół
- Pedał otwierania drzwi

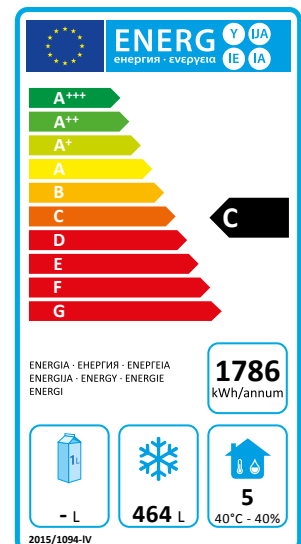

mod. CAB700-M | kod. 06200120

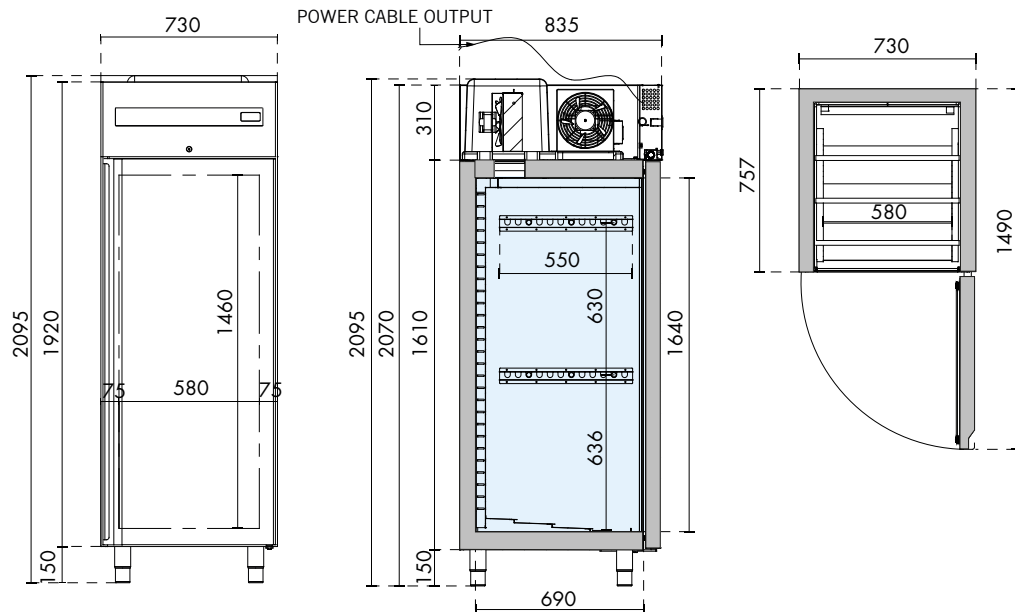

PL SPECYFIKACJE TECHNICZNE

Dostępna temperatura (°C)	Wymiary S x G x W (mm)	Wymiary opakowań S x G x W (mm)	Gazu chłodniczego	Objętości użytkowej (L)	Klasa klimatyczna	Klasa energetyczna	Pobór prądu (W)	Napięcie zasilania	Rocznego zużycia (kWh/rok)
-2 / +8	730 x 835 x 2095	800 x 900 x 2300	R290	465	5	B	180	220-240 V / 50 Hz	402

PL CHARAKTERYSTYKI TECHNICZNE I FUNKcjONALNE

- Szafa chłodnicza do przechowywania mięsa
- Frupa monobloku, tropikalna i łatwo wyciągana z gniazda, wymuszone chłodzenie gazem R290
- Struktura całkowicie ze stali. Wnętrze, ściany i drzwi ze stali nierdzewnej inox AISI 304
- Przetestowana przy roboczej temperaturze środowiskowej do 43 °C, wydajność odpowiadająca klasie klimatycznej 5
- Izolacja o grubości 75 mm z wstrzykiwanego pod wysokim ciśnieniem poliuretanu HFO o gęstości 42 kg/m³
- Odczyt temperatury przy pomocy czujnika Termistore (sondy NTC)
- Kontrola funkcjonowania przy pomocy cyfrowego panelu „touch”
- Odmrażanie automatyczne z gorącym gazem
- Automatyczne odparowywanie wody kondensatu przy pomocy wymiennika ciepła ze miedzi
- Drzwi otwierane w trybie odwracalnym z automatycznym zamknięciem i stałą pozycją otwarcia 100°
- Zawiasy z automatycznym systemem zamykania
- Łatwo wyciągalne uszczelki magnetyczne
- Zaokrąglone kąty wewnętrzne umożliwiające łatwe czyszczenie
- Parownik pomalowany metodą kateforezy, wysoce wytrzymały na korozję
- 6 haków do mięsa w standardzie
- Stopki ze stali nierdzewnej inox z nastawną wysokością
- Zamek z kluczem oraz światło umieszczone pod panelem sterowania

AKCESORIA

- Haki do mięsa
- Światła LED
- Zestaw 4 kół

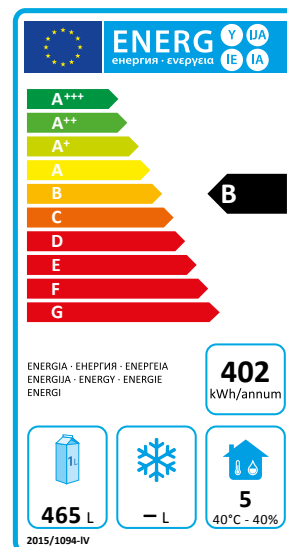

mod. CAB1400-M | kod. 06220060

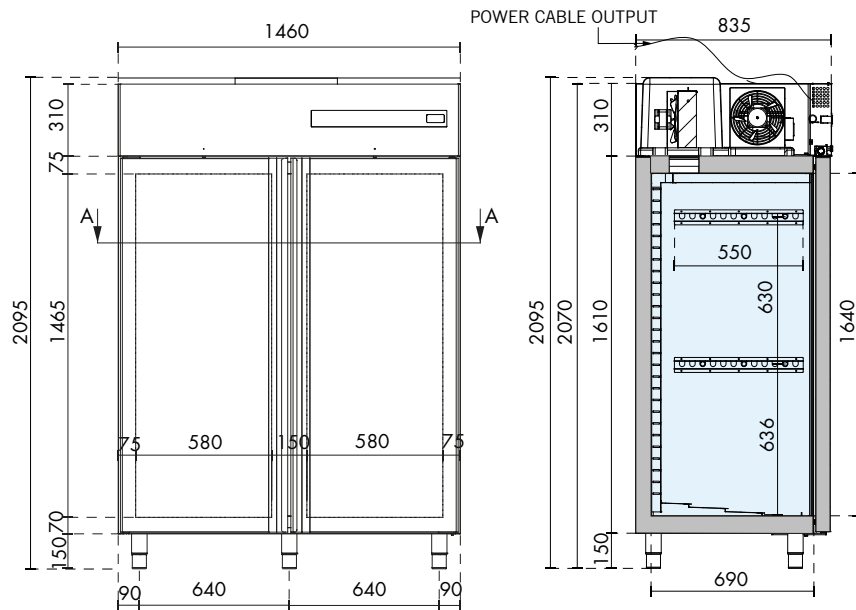

PL SPECYFIKACJE TECHNICZNE

Dostępna temperatura (°C)	Wymiary S x G x W (mm)	Wymiary opakowań S x G x W (mm)	Gazu chłodniczego	Objętości użytkowej (L)	Klasa klimatyczna	Klasa energetyczna	Pobór prądu (W)	Napięcie zasilania	Rocznego zużycia (kWh/rok)
-2 / +8	1460 x 835 x 2095	1500 x 900 x 2300	R290	930	5	C	272	220-240 V / 50 Hz	949

PL CHARAKTERYSTYKI TECHNICZNE I FUNKcjONALNE

- Szafa chłodnicza do przechowywania mięsa
- Frupa monobloku, tropikalna i łatwo wyciągana z gniazda, wymuszone chłodzenie gazem R290
- Struktura całkowicie ze stali. Wnętrze, ściany i drzwi ze stali nierdzewnej inox AISI 304
- Przetestowana przy roboczej temperaturze środowiskowej do 43 °C, wydajność odpowiadająca klasie klimatycznej 5
- Izolacja o grubości 75 mm z wstrzykiwanego pod wysokim ciśnieniem poliuretanu HFO o gęstości 42 kg/m³
- Odczyt temperatury przy pomocy czujnika Termistore (sondy NTC)
- Kontrola funkcjonowania przy pomocy cyfrowego panelu „touch”
- Odmrażanie automatyczne z gorącym gazem
- Automatyczne odparowywanie wody kondensatu przy pomocy wymiennika ciepła ze miedź
- Drzwi otwierane z automatycznym zamknięciem i stałą pozycją otwarcia 100°
- Zawiasy z automatycznym systemem zamykania
- Łatwo wyciągalne uszczelki magnetyczne
- Zaokrąglone kąty wewnętrzne umożliwiające łatwe czyszczenie
- Parownik pomalowany metodą kateforezy, wysoce wytrzymały na korozję
- 6 haków do mięsa w standardzie
- Stopki ze stali nierdzewnej inox z nastawną wysokością
- Zamek z kluczem oraz światło umieszczone pod panelem sterowania

AKCESORIA

- Haki do mięsa
- Światła LED
- Zestaw 4 kół

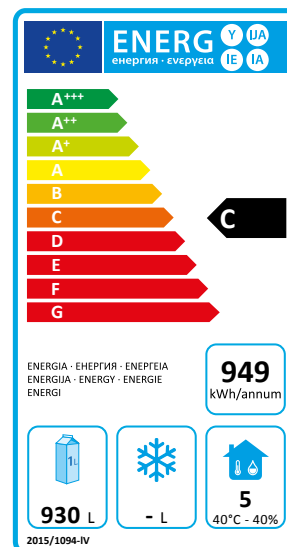

mod. CAB700TNTN | kod. 06200150

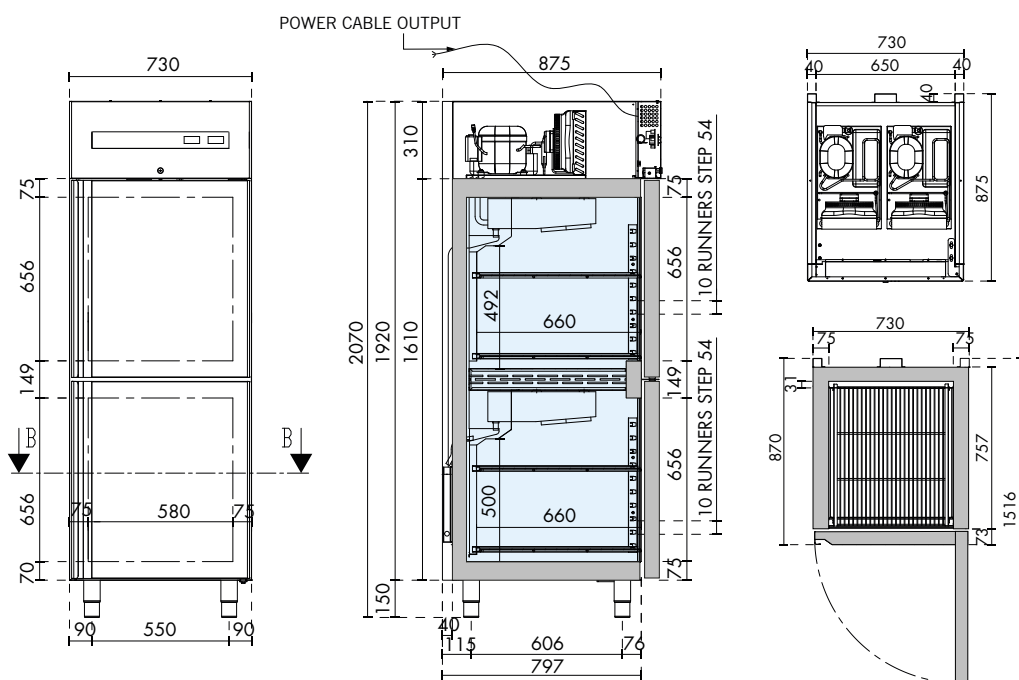

PL SPECYFIKACJE TECHNICZNE

Dostępna temperatura (°C)	Wymiary S x G x W (mm)	Wymiary opakowań S x G x W (mm)	Gazu chłodniczego	Objętości użytkowej (L)	Klasa klimatyczna	Klasa energetyczna	Pobór prądu (W)	Napięcie zasilania	Rocznego zużycia (kWh/rok)
-2 / +8 -2 / +8	730 x 875 x 2070	800 x 900 x 2300	R290	148 148	5	D	200 200	220-240 V / 50 Hz	803

PL CHARAKTERYSTYKI TECHNICZNE I FUNKcjONALNE

- Szafa chłodnicza typu combo z dwoma oddzielnymi komorami
- Wentylowane chłodzenie wymuszone gazem R290
- Struktura całkowicie ze stali. Wnętrze, ściany i drzwi ze stali nierdzewnej inox AISI 304
- Przetestowana przy roboczej temperaturze środowiskowej do 43 °C, wydajność odpowiadająca klasie klimatycznej 5
- Izolacja o grubości 75 mm z wstrzykiwanego pod wysokim ciśnieniem poliuretanu HFO o gęstości 42 kg/m³
- Odczyt temperatury przy pomocy czujnika Termistore (sondy NTC)
- Kontrola funkcjonowania przy pomocy cyfrowego panelu „touch”
- Automatyczne odszranianie za pomocą opornika
- Automatyczne odparowywanie wody kondensatu przy pomocy wymiennika ciepła ze miedź
- Drzwi otwierane z automatycznym zamknięciem i stałą pozycją otwarcia 100°
- Zawiasy z automatycznym systemem zamykania
- Łatwo wyciągalne uszczelki magnetyczne
- Prowadnice w kształcie „U” i regulowane i wyciągalne stojaki dla rusztów
- Zaokrąglone kąty wewnętrzne umożliwiające łatwe czyszczenie
- Parownik pomalowany metodą kateforezy, wysoce wytrzymały na korozję
- 4 seryjne ruszty z polietylenu GN 2/1
- Stopki ze stali nierdzewnej inox z nastawną wysokością
- Zamek z kluczem oraz światło umieszczone pod panelem sterowania

AKCESORIA

- Para przewodnicze ze stali nierdzewnej inox w kształcie „U”
- Ruszty z polietylenu GN 2/1
- Ruszty ze stali nierdzewnej inox GN 2/1
- Zestaw 4 kół

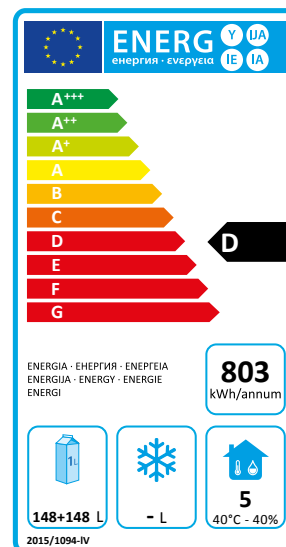

mod. CAB700TNBT | kod. 06200140

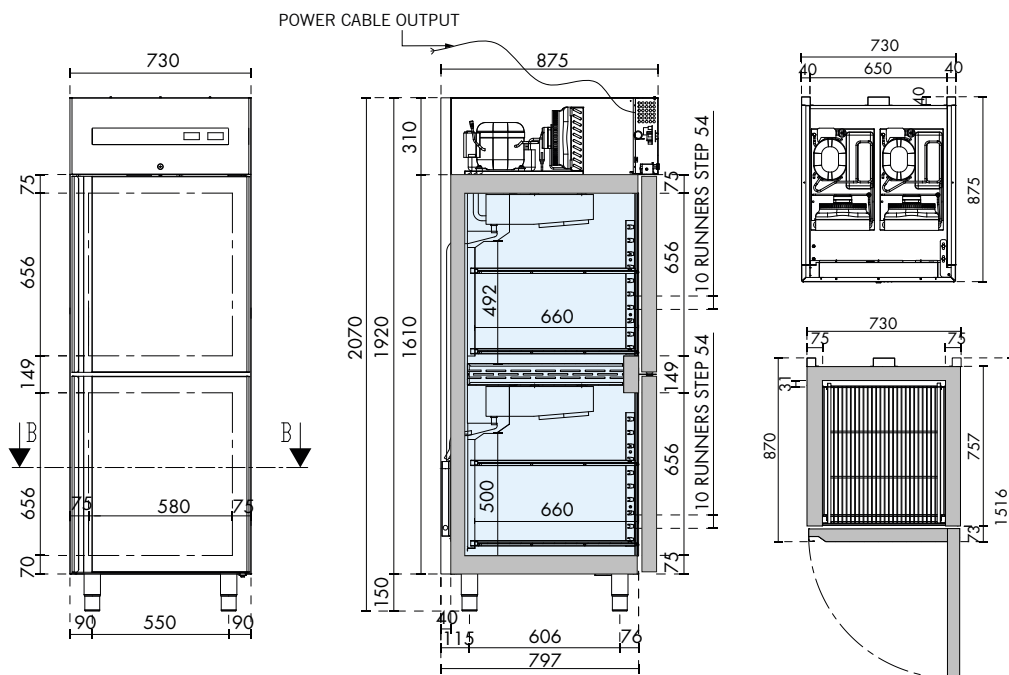

PL SPECYFIKACJE TECHNICZNE

Dostępna temperatura (°C)	Wymiary S x G x W (mm)	Wymiary opakowań S x G x W (mm)	Gazu chłodniczego	Objętości użytkowej (L)	Klasa klimatyczna	Pobór prądu (W)	Napięcie zasilania	Rocznego zużycia (kWh/rok)
-2 / +8 ❄️ -18 / -22	730 x 875 x 2070	800 x 900 x 2300	R290	146 ❄️ 148	5	200 ❄️ 265	220-240 V / 50 Hz	2248

PL CHARAKTERYSTYKI TECHNICZNE I FUNKcjONALNE

- Szafa chłodnicza typu combo z dwoma oddzielnymi komorami
- Komora -2/+8°C: automatyczne odparowywanie wody kondensatu przy pomocy wymiennika ciepła ze miedź
- Komora -18/-22°C: automatyczne odparowywanie skroplin za pomocą grzałki
- Wentylowane chłodzenie wymuszone gazem R290
- Struktura całkowicie ze stali. Wnętrze, ściany i drzwi ze stali nierdzewnej inox AISI 304
- Przetestowana przy roboczej temperaturze środowiskowej do 43 °C, wydajność odpowiadająca klasie klimatycznej 5
- Izolacja o grubości 75 mm z wstrzykiwanego pod wysokim ciśnieniem poliuretanu HFO o gęstości 42 kg/m³
- Odczyt temperatury przy pomocy czujnika Termistore (sondy NTC)
- Kontrola funkcjonowania przy pomocy cyfrowego panelu „touch”
- Automatyczne odszranianie za pomocą opornika
- Drzwi otwierane z automatycznym zamknięciem i stałą pozycją otwarcia 100°
- Zawiasy z automatycznym systemem zamykania
- Łatwo wyciągalne uszczelki magnetyczne
- Prowadnice w kształcie „U” i regulowane i wyciągalne stojaki dla rusztów
- Zaokrąglone kąty wewnętrzne umożliwiające łatwe czyszczenie
- Parownik pomalowany metodą kateforezy, wysoce wytrzymały na korozję
- 4 seryjne ruszty z polietylenu GN 2/1
- Stopki ze stali nierdzewnej inox z nastawną wysokością
- Zamek z kluczem oraz światło umieszczone pod panelem sterowania

AKCESORIA

- Para prowadnic ze stali nierdzewnej inox w kształcie „U”
- Ruszty z polietylenu GN 2/1
- Ruszty ze stali nierdzewnej inox GN 2/1
- Zestaw 4 kół

mod. CAB1400TNTN | kod. 06220080

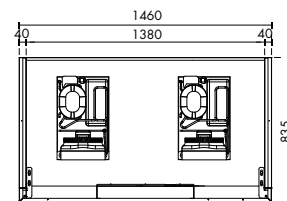
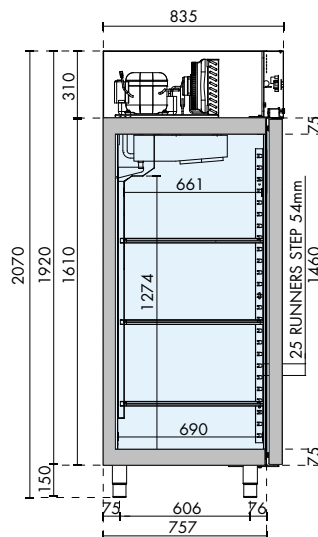
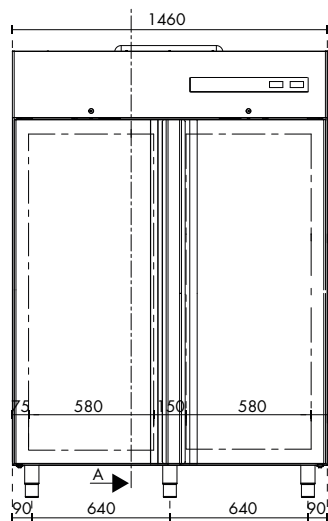

PL SPECYFIKACJE TECHNICZNE

Dostępna temperatura (°C)	Wymiary S x G x W (mm)	Wymiary opakowań S x G x W (mm)	Gazu chłodniczego	Objętości użytkowej (L)	Klasa klimatyczna	Klasa energetyczna	Pobór prądu (W)	Napięcie zasilania	Rocznego zużycia (kWh/rok)
-2 / +8 -2 / +8	1460 x 875 x 2070	1500 x 900 x 2300	R290	465 465	5	C	180 180	220-240 V / 50 Hz	876

PL CHARAKTERYSTYKI TECHNICZNE I FUNKcjONALNE

- Szafa chłodnicza typu combo z dwoma oddzielnymi komorami
- Dwie grupy monobloków przystosowanych do warunków tropikalnych, łatwo wyjmowanych z obudowy, z wymuszonym chłodzeniem wentylacyjnym gazem R290
- Struktura całkowicie ze stali. Wnętrze, ściany i drzwi ze stali nierdzewnej inox AISI 304
- Przetestowana przy roboczej temperaturze środowiskowej do 43 °C, wydajność odpowiadająca klasie klimatycznej 5
- Izolacja o grubości 75 mm z wstrzykiwanego pod wysokim ciśnieniem poliuretanu HFO o gęstości 42 kg/m³
- Odczyt temperatury przy pomocy czujnika Termistore (sondy NTC)
- Kontrola funkcjonowania przy pomocy cyfrowego panelu „touch”
- Odmrażanie automatyczne z gorącym gazem
- Automatyczne odparowywanie wody kondensatu przy pomocy wymiennika ciepła ze miedź
- Drzwi otwierane z automatycznym zamknięciem i stałą pozycją otwarcia 100°
- Zawiasy z automatycznym systemem zamykania
- Łatwo wyciągalne uszczelki magnetyczne
- Prowadnice w kształcie „U” i regulowane i wyciągalne stojaki dla ruszty
- Zaokrąglone kąty wewnętrzne umożliwiające łatwe czyszczenie
- Parownik pomalowany metodą kateforezy, wysoce wytrzymały na korozję
- 6 seryjne ruszty z polietylenu GN 2/1
- Stopki ze stali nierdzewnej inox z nastawną wysokością
- Zamek z kluczem oraz światło umieszczone pod panelem sterowania

AKCESORIA

- Para prowadnic ze stali nierdzewnej inox w kształcie „U”
- Ruszty z polietylenu GN 2/1
- Ruszty ze stali nierdzewnej inox GN 2/1
- Zestaw 4 kół

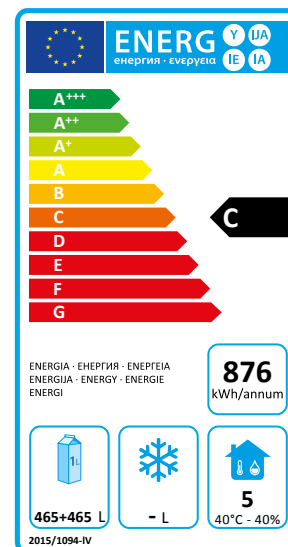

mod. CAB1400TNBT | kod. 06220070

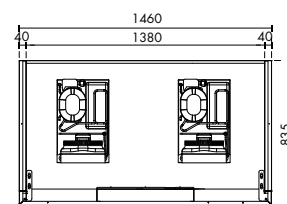
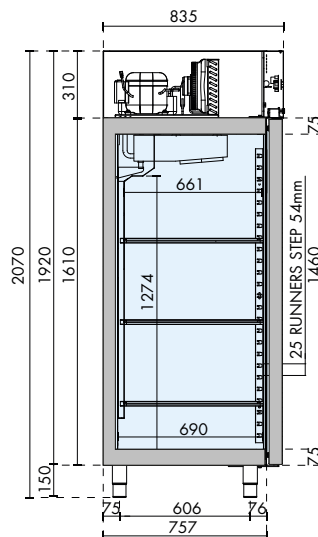
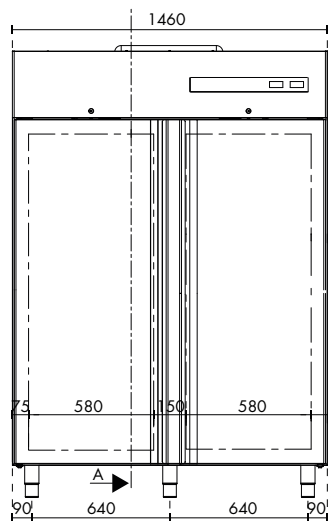

PL SPECYFIKACJE TECHNICZNE

Dostępna temperatura (°C)	Wymiary S x G x W (mm)	Wymiary opakowań S x G x W (mm)	Gazu chłodniczego	Objętości użytkowej (L)	Klasa klimatyczna	Pobór prądu (W)	Napięcie zasilania	Roczne zużycie (kWh/rok)
-2 / +8 ❄️ -18 / -22	1460 x 875 x 2070	1500 x 900 x 2300	R290	465 ❄️ 465	5	180 ❄️ 365	220-240 V / 50 Hz	2519

PL CHARAKTERYSTYKI TECHNICZNE I FUNKcjONALNE

- Szafa chłodnicza typu combo z dwoma oddzielnymi komorami
- Komora lewa -2/+8°C i komora prawa -18/-22°C
- Dwie grupy monobloków przystosowanych do warunków tropikalnych, łatwo wyjmowanych z obudowy, z wymuszonym chłodzeniem wentylacyjnym gazem R290
- Struktura całkowicie ze stali. Wnętrze, ściany i drzwi ze stali nierdzewnej inox AISI 304
- Przetestowana przy roboczej temperaturze środowiskowej do 43 °C, wydajność odpowiadająca klasie klimatycznej 5
- Izolacja o grubości 75 mm z wstrzykiwanego pod wysokim ciśnieniem poliuretanu HFO o gęstości 42 kg/m³
- Odczyt temperatury przy pomocy czujnika Termistore (sondy NTC)
- Kontrola funkcjonowania przy pomocy cyfrowego panelu „touch”
- Odmrażanie automatyczne z gorącym gazem
- Automatyczne odparowywanie wody kondensatu przy pomocy wymiennika ciepła ze miedź
- Drzwi otwierane z automatycznym zamknięciem i stałą pozycją otwarcia 100°
- Zawiasy z automatycznym systemem zamykania
- Łatwo wyciągalne uszczelki magnetyczne
- Prowadnice w kształcie „U” i regulowane i wyciągalne stojaki dla rusztów
- Zaokrąglone kąty wewnętrzne umożliwiające łatwe czyszczenie
- Parownik pomalowany metodą kateforezy, wysoce wytrzymały na korozję
- 6 seryjne ruszty z polietylenu GN 2/1
- Stopki ze stali nierdzewnej inox z nastawną wysokością
- Zamek z kluczem oraz światło umieszczone pod panelem sterowania

AKCESORIA

- Para prowadnic ze stali nierdzewnej inox w kształcie „U”
- Ruszty z polietylenu GN 2/1
- Ruszty ze stali nierdzewnej inox GN 2/1
- Zestaw 4 kół

mod. CAB700-F

| kod. 06200130

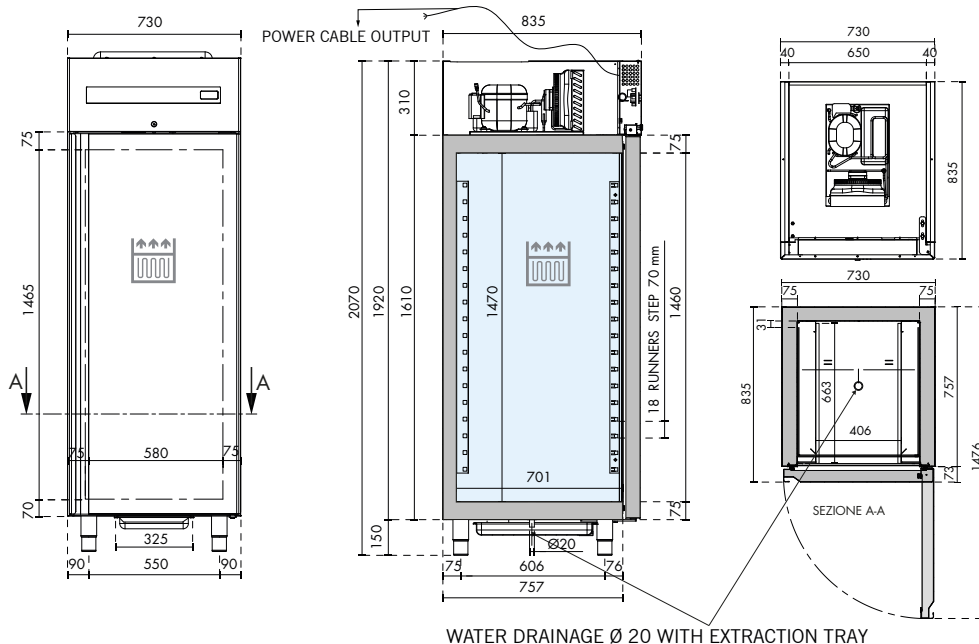

PL SPECYFIKACJE TECHNICZNE

Dostępna temperatura (°C)	Wymiary S x G x W (mm)	Wymiary opakowań S x G x W (mm)	Gazu chłodniczego	Objętości użytkowej (L)	Klasa klimatyczna	Pobór prądu (W)	Napięcie zasilania
-5 / +8	730 x 835 x 2070	800 x 900 x 2300	R290	297	5	180	220-240 V / 50 Hz

PL CHARAKTERYSTYKI TECHNICZNE I FUNKCJONALNE

- Szafa chłodnicza do przechowywania ryb
- Chłodzenie statyczne za pomocą węzownicy zintegrowanej z izolacją tylną i boczną, działającej z gazem R290
- Struktura całkowicie ze stali. Wnętrze, ściany i drzwi ze stali nierdzewnej inox AISI 304
- Przetestowana przy roboczej temperaturze środowiskowej do 43 °C, wydajność odpowiadająca klasie klimatycznej 5
- Izolacja o grubości 75 mm z wstrzykiwanego pod wysokim ciśnieniem poliuretanu HFO o gęstości 42 kg/m³
- Odczyt temperatury przy pomocy czujnika Termistore (sondy NTC)
- Kontrola funkcjonowania przy pomocy cyfrowego panelu „touch”
- Automatyczne odszranianie po zatrzymaniu sprężarki
- Wanienska do zbierania kondensatu odprowadzanego przez centralny otwór z zewnętrznym syfonem
- Drzwi otwierane w trybie odwracalnym z automatycznym zamknięciem i stałą pozycją otwarcia 100°
- Zawiasy z automatycznym systemem zamykania
- Łatwo wyciągalne uszczelki magnetyczne
- Zaokrąglone kąty wewnętrzne umożliwiające łatwe czyszczenie
- Parownik pomalowany metodą kateforezy, wysoce wytrzymały na korozję
- 6 par przewodnic ze stali nierdzewnej w kształcie litery L do rusztów 600 x 400 mm w standardzie
- Stopki ze stali nierdzewnej inox z nastawną wysokością
- Zamek z kluczem oraz światło umieszczone pod panelem sterowania

AKCESORIA

- Wanienska z polietylenu 600 x 400 x h 130
- Wanienska z polietylenu 600 x 400 x h 70
- Ruszty ze stali nierdzewnej inox 600 x 400
- Para przewodnic ze stali nierdzewnej w kształcie litery L do rusztów 600 x 400 mm
- Światła LED
- Zestaw 4 kół

mod. RPC1000

| kod. 06270010

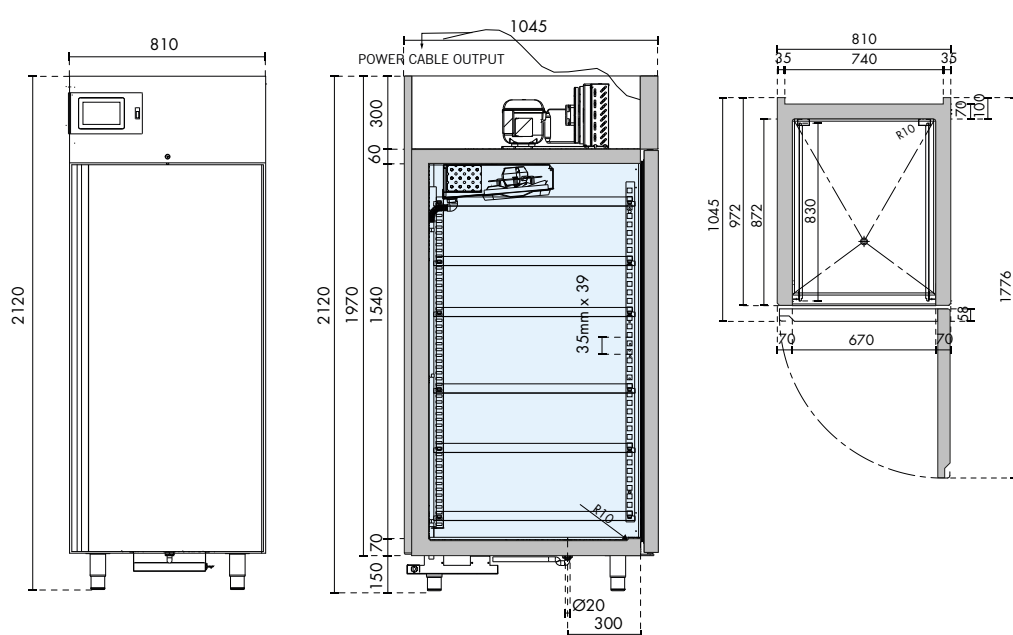

PL SPECYFIKACJE TECHNICZNE

Dostępna temperatura (°C)	Wymiary S x G x W (mm)	Wymiary opakowań S x G x W (mm)	Gazu chłodniczego	Objętości użytkowej (L)	Klasa klimatyczna	Pobór prądu (W)	Napięcie zasilania
-6 / +40	810 x 1045 x 2120	910 x 1150 x 2300	R290	576	5	1800	220-240 V / 50 Hz

PL CHARAKTERYSTYKI TECHNICZNE I FUNKcjONALNE

- Szafa retarder dla ciasta
- Wentylowane chłodzenie wymuszone gazem R290
- Struktura całkowicie ze stali. Wnętrze, ściany i drzwi ze stali nierdzewnej inox AISI 304
- Przetestowana przy roboczej temperaturze środowiskowej do 43 °C, wydajność odpowiadająca klasie klimatycznej 5
- Izolacja o grubości 70 mm z wstrzykiwanego pod wysokim ciśnieniem poliuretanu HFO o gęstości 42 kg/m³
- Odczyt temperatury przy pomocy czujnika Termistore (sondy NTC)
- Wykrywanie wilgotności za pomocą sondy
- Panel ochronny z ekranem touch screen 7"
- Regulacja temperatury, wilgotności i wentylatora (10 różnych prędkości)
- Odmrażanie automatyczne z gorącym gazem
- Automatyczne odparowywanie kropli za pomocą grzałki
- Drzwi otwierane w trybie odwracalnym z automatycznym zamknięciem i stałą pozycją otwarcia 100°
- Zawiasy z automatycznym systemem zamykania
- Łatwo wyciągalne uszczelki magnetyczne
- Zaokrąglone kąty wewnętrzne umożliwiające łatwe czyszczenie
- Parownik pomalowany metodą kateforezy, wysoce wytrzymały na korozję
- 18 par przewodnic ze stali nierdzewnej w kształcie litery L do rusztów 600 x 800 mm w standardzie
- Stopki ze stali nierdzewnej inox z nastawną wysokością
- Zamek z kluczem oraz światło umieszczone pod panelem sterowania

AKCESORIA

- Taca aluminiowa 600 x 400 x h 20
- Taca aluminiowa 600 x 400 x h 30
- Taca aluminiowa 600 x 400 x h 40
- Taca aluminiowa 600 x 400 x h 50
- Para przewodnic ze stali nierdzewnej w kształcie litery L do rusztów 600 x 800 mm

mod. RPC700

| kod. 06270000

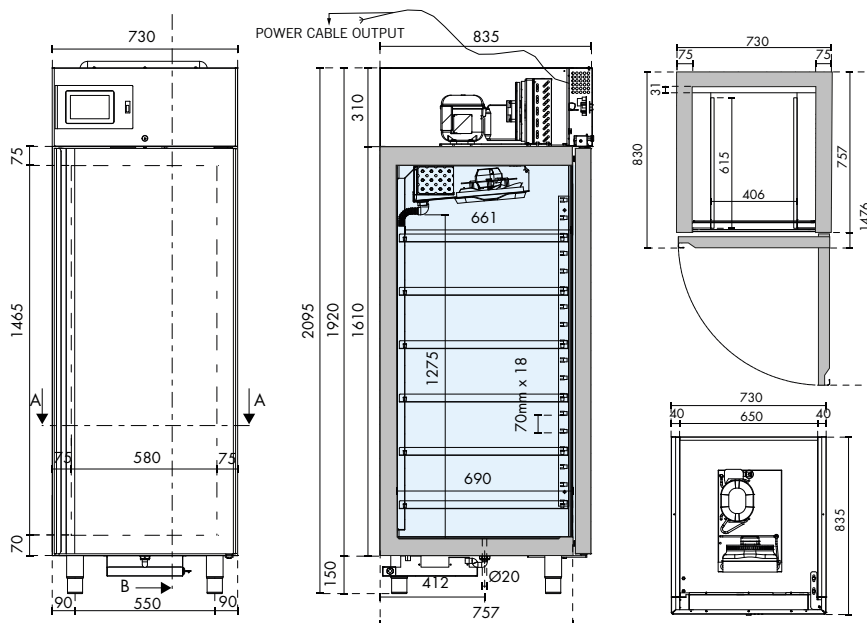

PL SPECYFIKACJE TECHNICZNE

Dostępna temperatura (°C)	Wymiary S x G x W (mm)	Wymiary opakowań S x G x W (mm)	Gazu chłodniczego	Objętości użytkowej (L)	Klasa klimatyczna	Pobór prądu (W)	Napięcie zasilania
-6 / +40	730 x 835 x 2095	800 x 900 x 2300	R290	276	5	1800	220-240 V / 50 Hz

PL CHARAKTERYSTYKI TECHNICZNE I FUNKcjONALNE

- Szafa retarder dla ciasta
- Wentylowane chłodzenie wymuszone gazem R290
- Struktura całkowicie ze stali. Wnętrze, ściany i drzwi ze stali nierdzewnej inox AISI 304
- Przetestowana przy roboczej temperaturze środowiskowej do 43 °C, wydajność odpowiadająca klasie klimatycznej 5
- Izolacja o grubości 75 mm z wstrzykiwanego pod wysokim ciśnieniem poliuretanu HFO o gęstości 42 kg/m³
- Odczyt temperatury przy pomocy czujnika Termistore (sondy NTC)
- Wykrywanie wilgotności za pomocą sondy
- Panel ochronny z ekranem touch screen 7"
- Regulacja temperatury, wilgotności i wentylatora (10 różnych prędkości)
- Odmrażanie automatyczne z gorącym gazem
- Automatyczne odparowywanie kropli za pomocą grzałki
- Drzwi otwierane w trybie odwracalnym z automatycznym zamknięciem i stałą pozycją otwarcia 100°
- Zawiasy z automatycznym systemem zamykania
- Łatwo wyciągalne uszczelki magnetyczne
- Zaokrąglone kąty wewnętrzne umożliwiające łatwe czyszczenie
- Parownik pomalowany metodą kateforezy, wysoce wytrzymały na korozję
- 18 par przewodnic ze stali nierdzewnej w kształcie litery L do rusztów 600 x 400 mm w standardzie
- Stopki ze stali nierdzewnej inox z nastawną wysokością
- Zamek z kluczem oraz światło umieszczone pod panelem sterowania

AKCESORIA

- Taca aluminiowa 600 x 400 x h 20
- Taca aluminiowa 600 x 400 x h 30
- Taca aluminiowa 600 x 400 x h 40
- Taca aluminiowa 600 x 400 x h 50
- Para przewodnic ze stali nierdzewnej w kształcie litery L do rusztów 600 x 400 mm

mod. CAB600TN

| kod. 06210000

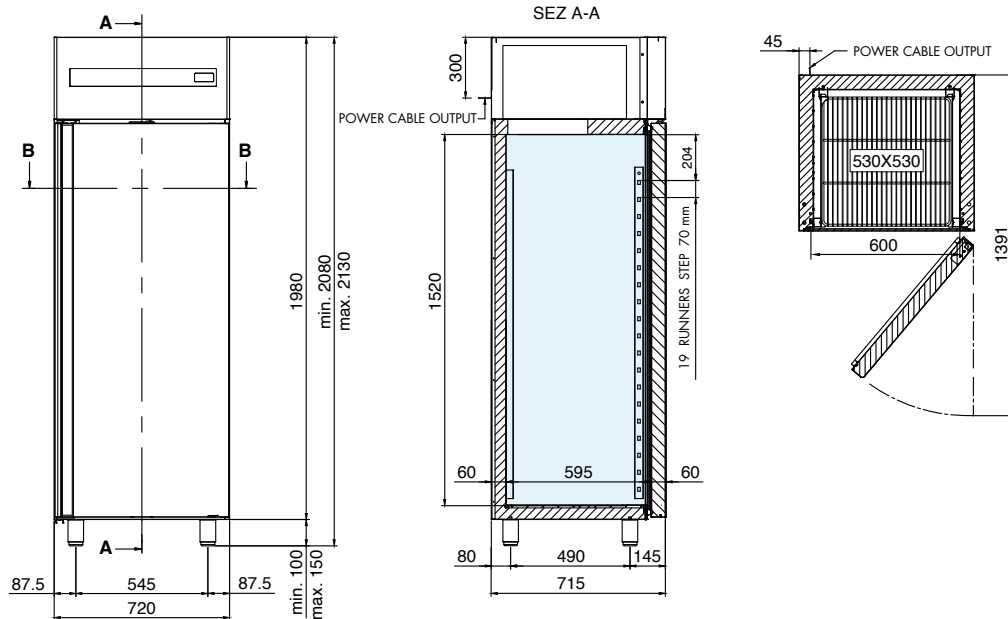

PL SPECYFIKACJE TECHNICZNE

Dostępna temperatura (°C)	Wymiary S x G x W (mm)	Wymiary opakowań S x G x W (mm)	Gazu chłodniczego	Objętości użytkowej (L)	Klasa klimatyczna	Klasa energetyczna	Pobór prądu (W)	Napięcie zasilania	Rocznego zużycia (kWh/rok)
-2 / +10	720 x 715 x 2085	760 x 760 x 2240	R290	399	5	B	320	220-240 V / 50 Hz	385

PL CHARAKTERYSTYKI TECHNICZNE I FUNKcjONALNE

- Chłodzona szafa, frupa monobloku, tropikalna i łatwo wyciągana z gniazda, wymuszone chłodzenie gazem R290
- Struktura całkowicie ze stali. Wnętrze, ściany i drzwi ze stali nierdzewnej inox AISI 304
- Przetestowana przy roboczej temperaturze środowiskowej do 43 °C, wydajność odpowiadająca klasie klimatycznej 5
- Izolacja o grubości 60 mm z wstrzykiwanego pod wysokim ciśnieniem poliuretanu HFO o gęstości 42 kg/m³
- Odczyt temperatury przy pomocy czujnika Termistore (sondy NTC)
- Kontrola funkcjonowania przy pomocy cyfrowego panelu „touch”
- Automatyczne odszranianie za pomocą opornika
- Odparowanie wody kondensacyjnej za pomocą antykorozyjnej węzownicy z niskowęglowej stali AISI 316
- Drzwi otwierane w trybie odwracalnym z automatycznym zamknięciem i stałą pozycją otwarcia 100°
- Zawiasy z automatycznym systemem zamykania
- Łatwo demontowalne uszczelki magnetyczne z trzema komorami
- Prowadnice w kształcie „U” i regulowane i wyciągalne stojaki dla rusztów
- Zaokrąglone kąty wewnętrzne umożliwiające łatwe czyszczenie
- Parownik pomalowany metodą kateforezy, wysoce wytrzymały na korozję
- 3 seryjne ruszty 530 x 530 mm
- Stopki ze stali nierdzewnej inox z nastawną wysokością
- Zamek z kluczem oraz światło umieszczone pod panelem sterowania

AKCESORIA

- Ruszty ze stali nierdzewnej inox 530 X 530 mm
- Ruszty ze polietylenu 530 X 530 mm
- Para prowadnic ze stali nierdzewnej inox w kształcie „U”
- Para prowadnic ze stali nierdzewnej inox w kształcie „L”
- Zestaw 4 kół
- Pedał otwierania drzwi
- Światła LED
- Zestaw Wi-Fi

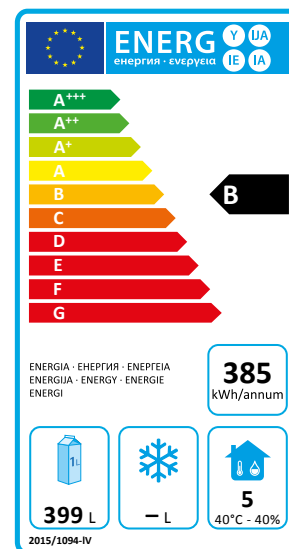

mod. CAB600BT | kod. 06210010

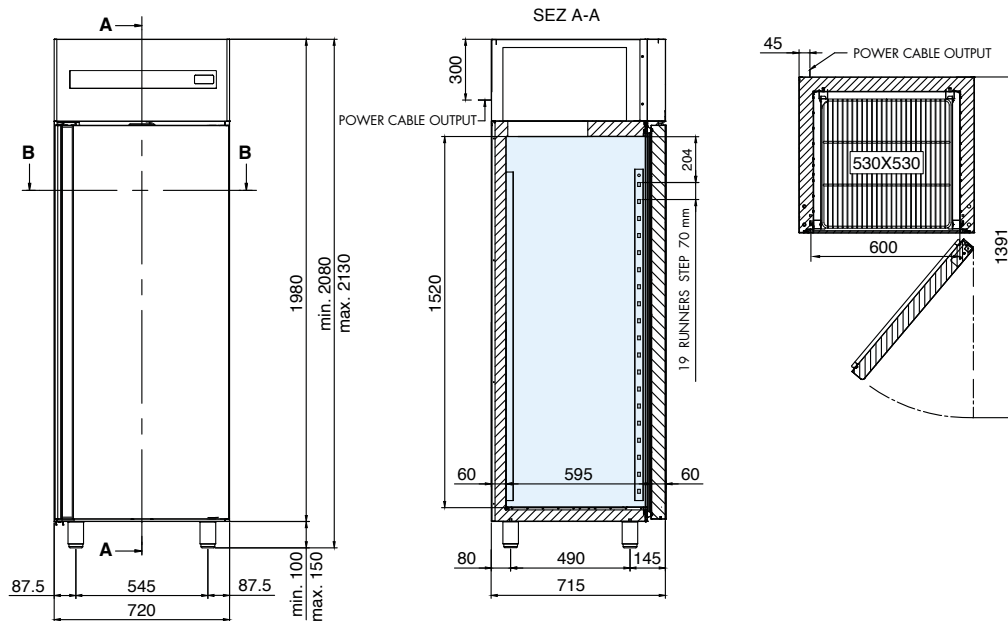

PL SPECYFIKACJE TECHNICZNE

Dostępna temperatura (°C)	Wymiary S x G x W (mm)	Wymiary opakowań S x G x W (mm)	Gazu chłodniczego	Objętości użytkowej (L)	Klasa klimatyczna	Klasa energetyczna	Pobór prądu (W)	Napięcie zasilania	Rocznego zużycia (kWh/rok)
-18 / -22	720 x 715 x 2085	760 x 760 x 2240	R290	399	5	C	530	220-240 V / 50 Hz	1702

PL CHARAKTERYSTYKI TECHNICZNE I FUNKcjONALNE

- Chłodzona szafa, frupa monobloku, tropikalna i łatwo wyciągana z gniazda, wymuszone chłodzenie gazem R290
- Struktura całkowicie ze stali. Wnętrze, ściany i drzwi ze stali nierdzewnej inox AISI 304
- Przetestowana przy roboczej temperaturze środowiskowej do 43 °C, wydajność odpowiadająca klasie klimatycznej 5
- Izolacja o grubości 60 mm z wstrzykiwanego pod wysokim ciśnieniem poliuretanu HFO o gęstości 42 kg/m³
- Odczyt temperatury przy pomocy czujnika Termistore (sondy NTC)
- Kontrola funkcjonowania przy pomocy cyfrowego panelu „touch”
- Automatyczne odszranianie za pomocą opornika
- Odparowanie wody kondensacyjnej za pomocą antykorozyjnej węzownicy z niskowęglowej stali AISI 316
- Drzwi otwierane w trybie odwracalnym z automatycznym zamknięciem i stałą pozycją otwarcia 100°
- Zawiasy z automatycznym systemem zamykania
- Łatwo demontowalne uszczelki magnetyczne z trzema komorami
- Prowadnice w kształcie „U” i regulowane i wyciągalne stojaki dla rusztów
- Zaokrąglone kąty wewnętrzne umożliwiające łatwe czyszczenie
- Parownik pomalowany metodą kateforezy, wysoce wytrzymały na korozję
- 3 seryjne ruszty 530 x 530 mm
- Stopki ze stali nierdzewnej inox z nastawną wysokością
- Zamek z kluczem oraz światło umieszczone pod panelem sterowania

AKCESORIA

- Ruszty ze stali nierdzewnej inox 530 X 530 mm
- Ruszty ze polietyleny 530 X 530 mm
- Para prowadnic ze stali nierdzewnej inox w kształcie „U”
- Para prowadnic ze stali nierdzewnej inox w kształcie „L”
- Zestaw 4 kół
- Pedał otwierania drzwi
- Światła LED
- Zestaw Wi-Fi

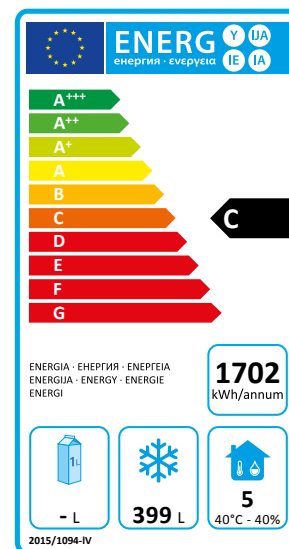

mod. CAB1200TN | kod. 06300000

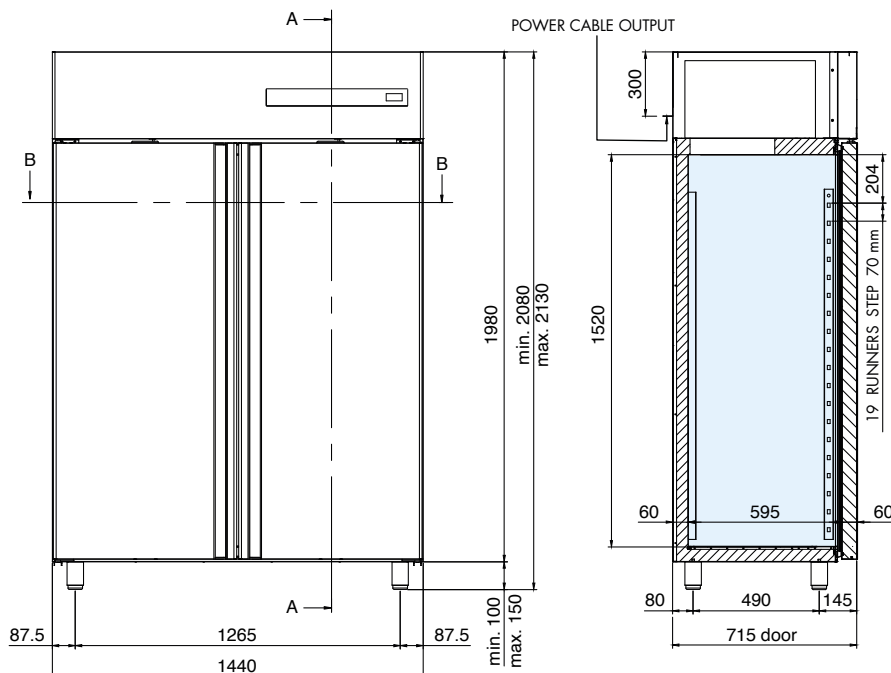

PL SPECYFIKACJE TECHNICZNE

Dostępna temperatura (°C)	Wymiary S x G x W (mm)	Wymiary opakowań S x G x W (mm)	Gazu chłodniczego	Objętości użytkowej (L)	Klasa klimatyczna	Klasa energetyczna	Pobór prądu (W)	Napięcie zasilania	Rocznego zużycia (kWh/rok)
-2 / +10	1440 x 715 x 2085	1460 x 760 x 2240	R290	776	5	C	580	220-240 V / 50 Hz	863

PL CHARAKTERYSTYKI TECHNICZNE I FUNKcjONALNE

- Chłodzona szafa, frupa monobloku, tropikalna i łatwo wyciągana z gniazda, wymuszone chłodzenie gazem R290
- Struktura całkowicie ze stali. Wnętrze, ściany i drzwi ze stali nierdzewnej inox AISI 304
- Przetestowana przy roboczej temperaturze środowiskowej do 43 °C, wydajność odpowiadająca klasie klimatycznej 5
- Izolacja o grubości 60 mm z wstrzykiwanego pod wysokim ciśnieniem poliuretanu HFO o gęstości 42 kg/m³
- Odczyt temperatury przy pomocy czujnika Termistore (sondy NTC)
- Kontrola funkcjonowania przy pomocy cyfrowego panelu „touch”
- Automatyczne odszranianie za pomocą opornika
- Odparowanie wody kondensacyjnej za pomocą antykorozyjnej węzownicy z niskowęglowej stali AISI 316
- Drzwi otwierane z automatycznym zamknięciem i stałą pozycją otwarcia 100°
- Zawiasy z automatycznym systemem zamykania
- Łatwo demontowalne uszczelki magnetyczne z trzema komorami
- Prowadnice w kształcie „U” i regulowane i wyciągalne stojaki dla rusztów
- Zaokrąglone kąty wewnętrzne umożliwiające łatwe czyszczenie
- Parownik pomalowany metodą kateforezy, wysoce wytrzymały na korozję
- 6 seryjne ruszty 530 x 530 mm
- Stopki ze stali nierdzewnej inox z nastawną wysokością
- Zamek z kluczem oraz światło umieszczone pod panelem sterowania

AKCESORIA

- Ruszty ze stali nierdzewnej inox 530 X 530 mm
- Ruszty ze polietylenu 530 X 530 mm
- Para prowadnic ze stali nierdzewnej inox w kształcie „U”
- Para prowadnic ze stali nierdzewnej inox w kształcie „L”
- Zestaw 4 kół
- Pedał otwierania drzwi
- Światła LED
- Zestaw Wi-Fi

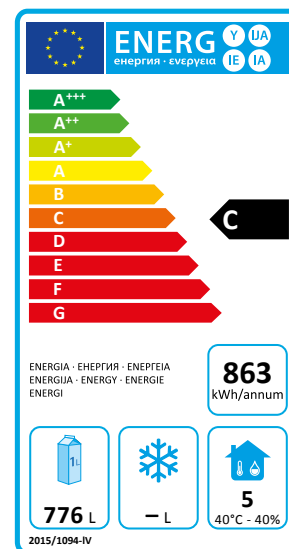

mod. CAB1200BT | kod. 06300010

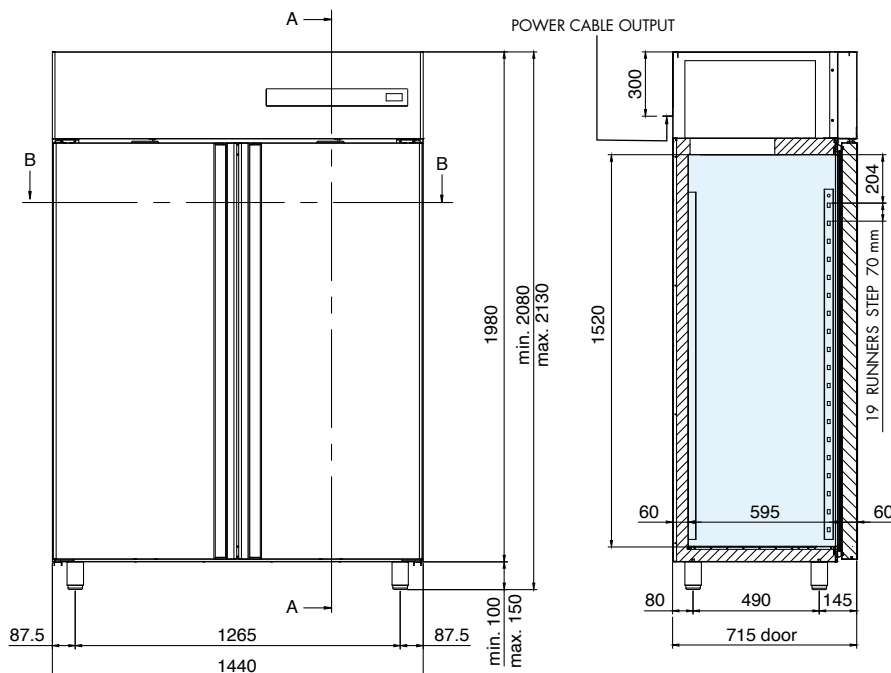

PL SPECYFIKACJE TECHNICZNE

Dostępna temperatura (°C)	Wymiary S x G x W (mm)	Wymiary opakowań S x G x W (mm)	Gazu chłodniczego	Objętości użytkowej (L)	Klasa klimatyczna	Klasa energetyczna	Pobór prądu (W)	Napięcie zasilania	Rocznego zużycia (kWh/rok)
-18 / -22	1440 x 715 x 2085	1460 x 760 x 2240	R290	776	5	D	700	220-240 V / 50 Hz	3689

PL CHARAKTERYSTYKI TECHNICZNE I FUNKcjONALNE

- Chłodzona szafa, frupa monobloku, tropikalna i łatwo wyciągana z gniazda, wymuszone chłodzenie gazem R290
- Struktura całkowicie ze stali. Wnętrze, ściany i drzwi ze stali nierdzewnej inox AISI 304
- Przetestowana przy roboczej temperaturze środowiskowej do 43 °C, wydajność odpowiadająca klasie klimatycznej 5
- Izolacja o grubości 60 mm z wstrzykiwanego pod wysokim ciśnieniem poliuretanu HFO o gęstości 42 kg/m³
- Odczyt temperatury przy pomocy czujnika Termistore (sondy NTC)
- Kontrola funkcjonowania przy pomocy cyfrowego panelu „touch”
- Automatyczne odszranianie za pomocą opornika
- Odparowanie wody kondensacyjnej za pomocą antykorozyjnej węzownicy z niskowęglowej stali AISI 316
- Drzwi otwierane z automatycznym zamknięciem i stałą pozycją otwarcia 100°
- Zawiasy z automatycznym systemem zamykania
- Łatwo demontowalne uszczelki magnetyczne z trzema komorami
- Prowadnice w kształcie „U” i regulowane i wyciągalne stojaki dla rusztów
- Zaokrąglone kąty wewnętrzne umożliwiające łatwe czyszczenie
- Parownik pomalowany metodą kateforezy, wysoce wytrzymały na korozję
- 6 seryjne ruszty 530 x 530 mm
- Stopki ze stali nierdzewnej inox z nastawną wysokością
- Zamek z kluczem oraz światło umieszczone pod panelem sterowania

AKCESORIA

- Ruszty ze stali nierdzewnej inox 530 X 530 mm
- Ruszty ze polietylenu 530 X 530 mm
- Para prowadnic ze stali nierdzewnej inox w kształcie „U”
- Para prowadnic ze stali nierdzewnej inox w kształcie „L”
- Zestaw 4 kół
- Pedał otwierania drzwi
- Światła LED
- Zestaw Wi-Fi

