



n.	1
kW	7
kcal/h	6.020
Btu/h	23.884



TOT

kW	7
kcal/h	6.020
Btu/h	23.884



G30/G31 Kg/h	0,55
G20 m3/h	0,74
G25 m3/h	0,86



Kg | 46

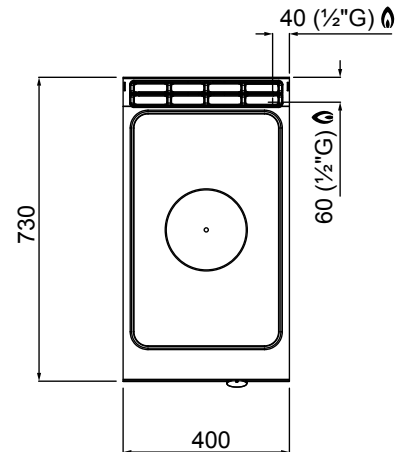
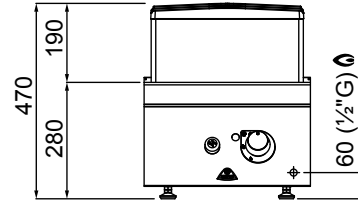

### CARACTERÍSTICAS TÉCNICAS Y FUNCIONALES

Plano de trabajo de acero inoxidable AISI 304 con espesor 20/10, acabado Scotch Brite. Quemador central de combustión optimizada, potencia máxima 7 kW, con válvula de seguridad de termopar y llama piloto protegida. Encendido piezoeléctrico. Placa de acero de alto espesor con zonas térmicas diferenciadas: temperatura máxima en el centro y decreciente hacia los bordes.

### CARACTERÍSTICAS TÉCNICAS E FUNCIONAIS

Placa em aço inoxidável AISI 304 com espessura 20/10, acabamento Scotch Brite. Queimador central com combustão otimizada, potência máxima 7 kW, com válvula de segurança de termopar e chama piloto protegida. Acendimento piezoelétrico. Placa em aço de alta espessura com zonas térmicas diferenciadas: temperatura máxima no centro e decrescente para os lados.

### CHARAKTERYSTYKI TECHNICZNE I FUNKCJONALNE

Płaszczyzna pracy ze stali nierdzewnej inox AISI 304 o grubości 20/10, z wykończeniem typu Scotch Brite. Centralny palnik, optymalnym spalaniem, maksymalna moc 7 kW, zawór zabezpieczający z termopara i zabezpieczony płomień pilotujący. Piezoelektryczny zapłon. Płyta stalowa o dużej grubości ze zróżnicowanymi strefami termicznymi: maksymalna temperatura pośrodku i malejąca w kierunku obrzeża.

### ФУНКЦИОНАЛЬНЫЕ И ТЕХНИЧЕСКИЕ ХАРАКТЕРИСТИКИ

Рабочая поверхность из нержавеющей стали AISI 304 толщиной 20/10, передние и боковые панели из нержавеющей стали AISI 304 с отделкой Scotch Brite. Оптимизированная центральная горелка, максимальная мощность 7 кВт, с предохранительным клапаном и термопарой, запальное пламя с защитой. Пьезоэлектрическое зажигание. Толстая стальная плита с дифференцированными температурными зонами: максимальная температура по центру и уменьшение к краям.