

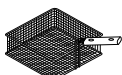

L | 15+15



mm | 336 x 308 x 300 h (x2)



mm | 270 x 280 x 115 h (x2)



TOT

kW	25,4
kcal/h	21.839
Btu/h	86.668



G30/G31 Kg/h	1,00 + 1,00
G20 m3/h	1,34 + 1,34
G25 m3/h	1,56 + 1,56



Kg | 60

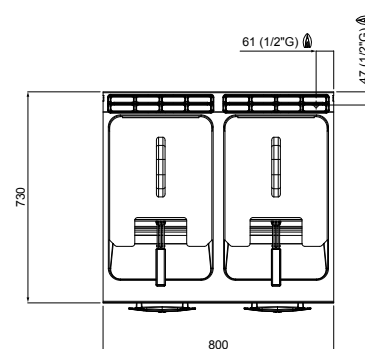
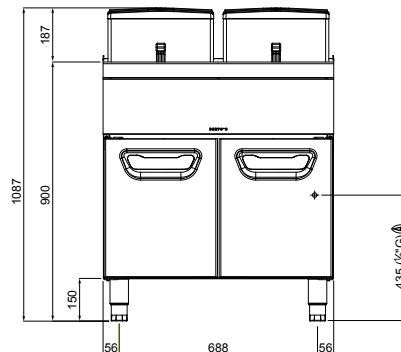

**STANDARD**

Encendido piezoeléctrico / Ativação piezoelétrica / Piezoelektryczny zapłon / Пьезоэлектрическое зажигание

**OPTIONAL**

Bflex/1 Versión con mandos Bflex / Versão com comandos Bflex / Wersja ze sterowaniem Bflex / Версия с командами Bflex

IC2/15 2 medios cestos / 2 meias-cestas / 2 kosze półkolkowe / 2 половинчатые корзины

IC4/15 4 medios cestos / 4 meias-cestas / 4 kosze półkolkowe / 4 половинчатые корзины

**CARACTERÍSTICAS TÉCNICAS Y FUNCIONALES**

Superficie de trabajo de acero inoxidable AISI 304 grosor 20/10, paneles frontales y laterales de acero inoxidable AISI 304, con acabado Scotch Brite. Tanque redondeado con perfil de amplia zona fría para la recogida de residuos de comida. Quemadores tubulares de nido de abeja. El sistema de fritura, conservando inalteradas las características organolépticas del aceite, permite cocinar de modo sano limitando el número de los cambios de aceite, con un notable ahorro final. Sistema de seguridad con válvula termpar y termostato de seguridad, llama piloto protegida. Regulación de la temperatura con 7 posiciones de 110 a 190 °C. Producción máxima horaria estimada 36 kg. Tiempo medio de fritura 5 minutos. Precalentamiento 10 minutos (de 20 a 190 °C). Encendido piezoeléctrico con protección en silicona. Pies regulables.

**CARACTERÍSTICAS TÉCNICAS E FUNCIONAIS**

Superfície de trabalho de aço inox AISI 304, de espessura 20/10 e painéis dianteiros e laterais de aço inox AISI 304, com acabamento Scotch Brite. Cuba arredondada com perfil com ampla área fria para a recolha dos resíduos de alimentos. Queimadores tubulares com estrutura alveolar. O sistema de fritura, conservando as características organolépticas do óleo inalteradas, permite cozinhar de forma saudável, limitando o número de trocas do óleo, permitindo uma considerável poupança final. Sistema de segurança com válvula de termpar, termostato de segurança e chama piloto protegida. Regulação da temperatura com 7 posições, de 110 a 190 °C. Produção máxima horária estimada 36 kg. Tempo médio de fritura 5 minutos. Pré-aquecimento 10 minutos (de 20 a 190 °C). Ativação piezoelétrica com protecção de silicone. Pés reguláveis.

**CHARAKTERYSTYKI TECHNICZNE I FUNKCJONALNE**

Piaszczyna robocza wykonana ze stali nierdzewnej AISI 304 o grubości 20/10, panele przednie oraz boczne wykonane ze stali nierdzewnej inox AISI 304, z wykończeniem typu Scotch Brite. Zaokrąglony zbiornik z obszerną częścią chłodną służącą do zbierania pozostałości potraw. Rurowe palniki w formie plastra miodu. System smażenia, utrzymujący właściwości organoleptyczne oleju niezmiennione, umożliwia gotowanie potraw w sposób zdrowy oraz redukuje ilość koniecznych wymian oleju, zapewniając znaczną oszczędność. System zabezpieczający wyposażony w czujnik temperatury i termostat awaryjny, płomień pilotujący osłonięty. 7 pozycji ustawiania temperatury w zakresie od 110 do 190 °C. Przybliżona maksymalna produkcja godzinowa 36 kg. Średni czas smażenia 5 minut. Podgrzewanie wstępne 10 minut (od 20 do 190 °C). Zapłon piezoelektryczny z osłoną silikonową. Nóżki nastawne.

**ТЕХНИЧЕСКИЕ И ФУНКЦИОНАЛЬНЫЕ ХАРАКТЕРИСТИКИ**

Рабочая поверхность из нержавеющей стали AISI 304 толщиной 20/10, передние и боковые панели из нержавеющей стали AISI 304, с отделкой Scotch Brite. Ёмкость с закругленными углами и широкой холодной зоной для сбора остатков продуктов. Оснащена трубчатыми горелками в виде пчелиных сот. Система жарки сохраняет organolepticheskie свойства масла, позволяет уменьшать число его замен, что дает существенную экономию и более деликатное и безвредное приготовление. Оснащена системой безопасности с помощью клапана с термпарой, предохранительным термостатом и пилотным огнем. Регулировка температуры от 110 до 190 °C 7-ми позиционным регулятором. Максимальная производительность 36 кг/час. Среднее время приготовления 5 минут. Разогрев 10 минут от 20 до 190 °C. Пьезорозжиг с силиконовой защитой. Высота ножек имеет регулировку.

